

RENAULT SYMBIOZ

FULL HYBRID E-TECH



taip pat yra su MILD HYBRID ir
ECO-G (LPG) varikliu



technologijos, užtikrinančios ryšį

Patogiausias automobilis RENAULT SYMBIOZ sujungia visus kompaktiško automobilio ir šeimos automobilio privalumus. Interjeras yra ir technologiškai pažangus, ir patogus, todėl užtikrina gerovę. Mėgaukitės didele salono erdve, panoraminiu stoglangiu „Solarbay®“ su pritemdymo funkcija, aukščiausios klasės „Harman Kardon®“ garso sistema ir multimedijos sistema openR LINK.



Technologijos ir patogus automobilio salonas užtikrina malonų važiavimą.

panoraminiis stoglangis „Solarbay®“ su pritemdymo funkcija⁽¹⁾

sistema openR link su integruotomis „Google“ paslaugomis⁽²⁾⁽³⁾

29 pažangios vairavimo pagalbos sistemos

iki 708 litrų⁽⁴⁾ talpos bagažinė

FULL HYBRID E-TECH 160 AG savaime įkraunamas variklis

nuvažiuojamas atstumas iki 1000 km⁽⁵⁾

⁽¹⁾ pasirenkama įranga.

⁽²⁾ priklauso nuo versijos;

⁽³⁾ „My Renault“ susietos paslaugos teikiamos nemokamai 8 metus. „Google Maps“ ir „Google Assistant“ susietos paslaugos teikiamos nemokamai 3 metus nuo automobilio įsigijimo dienos. Visi „Google“ prekių ženklai yra „Google LLC“ prekių ženklai.

⁽⁴⁾ priklauso nuo šalies.

⁽⁵⁾ norėdami atsisiųsti programėles iš „Google Play“, turite susieti savo „Google“ paskyrą su savo „openR link“ profiliu. Norint naudotis iš „Google Play“ atsisiųstomis programėlėmis, reikalingas tam skirtas duomenų paketas. Kartu su automobiliu parduodamas paslaugų paketas leidžia naudotis 2 GB duomenų per mėnesį 3 metus; norėdami jį aktyvuoti, turite patvirtinti savo tapatybę „My Renault“ programėlėje. Taip pat galite susieti savo išmanųjį telefoną su automobilio sąsaja;

⁽⁶⁾ su lengvuju hibridiniu varikliu ir į priekį pastumta galine sėdyne.

⁽⁷⁾ su pilnu baku benzino pagal WLTP duomenis.

interaktyvus meniu

01. dizainas

02. patogumas

03. multimedija

04. erdvumas

05. malonus vairavimas

06. sauga

07. individualizavimas



atsisiųskite kainoraštį

avangardiška elegancija

Pagrindinis RENAULT SYMBIOZ išorės bruožas – ryžtingas charakteris. Šio ilgo kupė matmenys išlieka kompaktiški, kad atitiktų jūsų poreikius. Tvirtos, elegantiškos grotelės, atspindinčios naują RENAULT tapatybę, pusiau matinis chromuotas logotipas ir pusės rombo formos žibintai – kiekvienas dizaino elementas pabrėžia automobilio charizmą.



Iš mažų rombų sudarytos radiatoriaus grotelės papuoštos grafiniu efektu. SYMBIOZ galas pasižymi aštriomis linijomis.



19 colių ratlankiai PULSAR sukuria galingą silueto išvaizdą.



esprit Alpine

ESPRIT ALPINE išsiskiria daugybe išskirtinių detalių, tarp jų ir SCHISTE pilkos spalvos "F1" juosta.



Specialūs 19" ELIXIR ratlankiai ir ALPINE ženklelis ant priekinių sparnų suteikia dar daugiau sportiškumo. Salone – apmušalai su ALPINE mėlynu dygsniavimu ir ikonišku ženkleliu ant sėdynių atlošų.

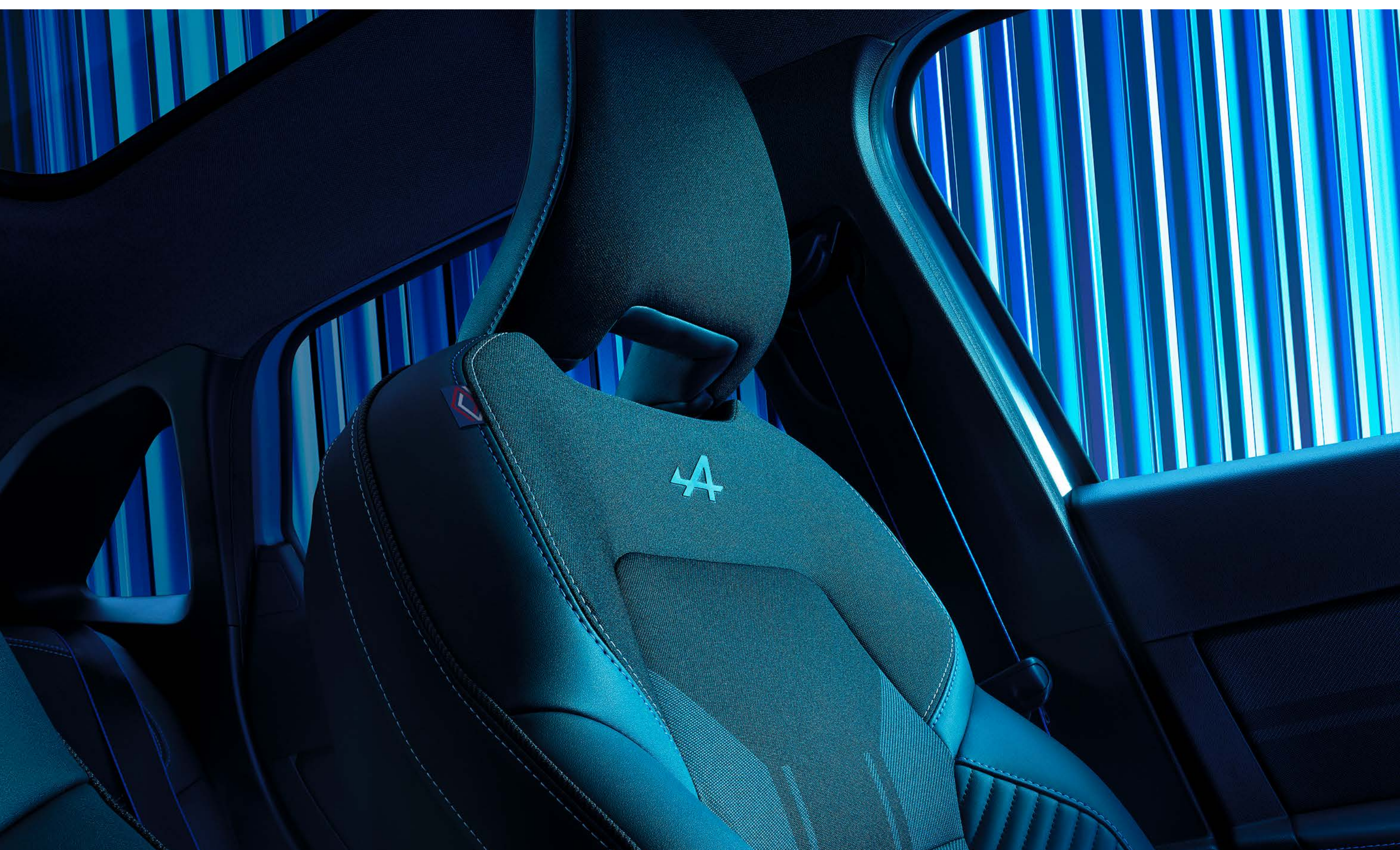

[konfigūruoti ir užsakyti →](#)

[menu ↑](#)

ryšio technologijos

Sėskite į saloną, užpildytą aukštųjų technologijų, ir pasimėgaukite vairavimu. Ant vairaračio esančiais valdikliais valdomas prietaisų skydelis supaprastintas, o vairavimas – dar lengvesnis. Kiekvienas keleivis gali mėgautis nauju vaizdu, kurį suteikia panoraminis stoglangis „Solarbay®“⁽¹⁾ su pritemdymo funkcija, taip pat įspūdingu garsu, kurį užtikrina individualiai pritaikyta „Harman Kardon®“ aparatūra. Kad ir kur važiuotumėte, pasidžiaukite kelione su šeima ar draugais.



„Solarbay®“ technologiją galima aktyvuoti balsu, naudojant „Google Assistant“⁽²⁾, arba tiesiog paspaudžiant mygtuką, esantį ant lubų prie apšvietimo reguliavimo. Reguluojamos 4 pritemdymo konfigūracijos užtikrina salone šviesos ir šilumos komfortą tiek vasarą, tiek žiemą.

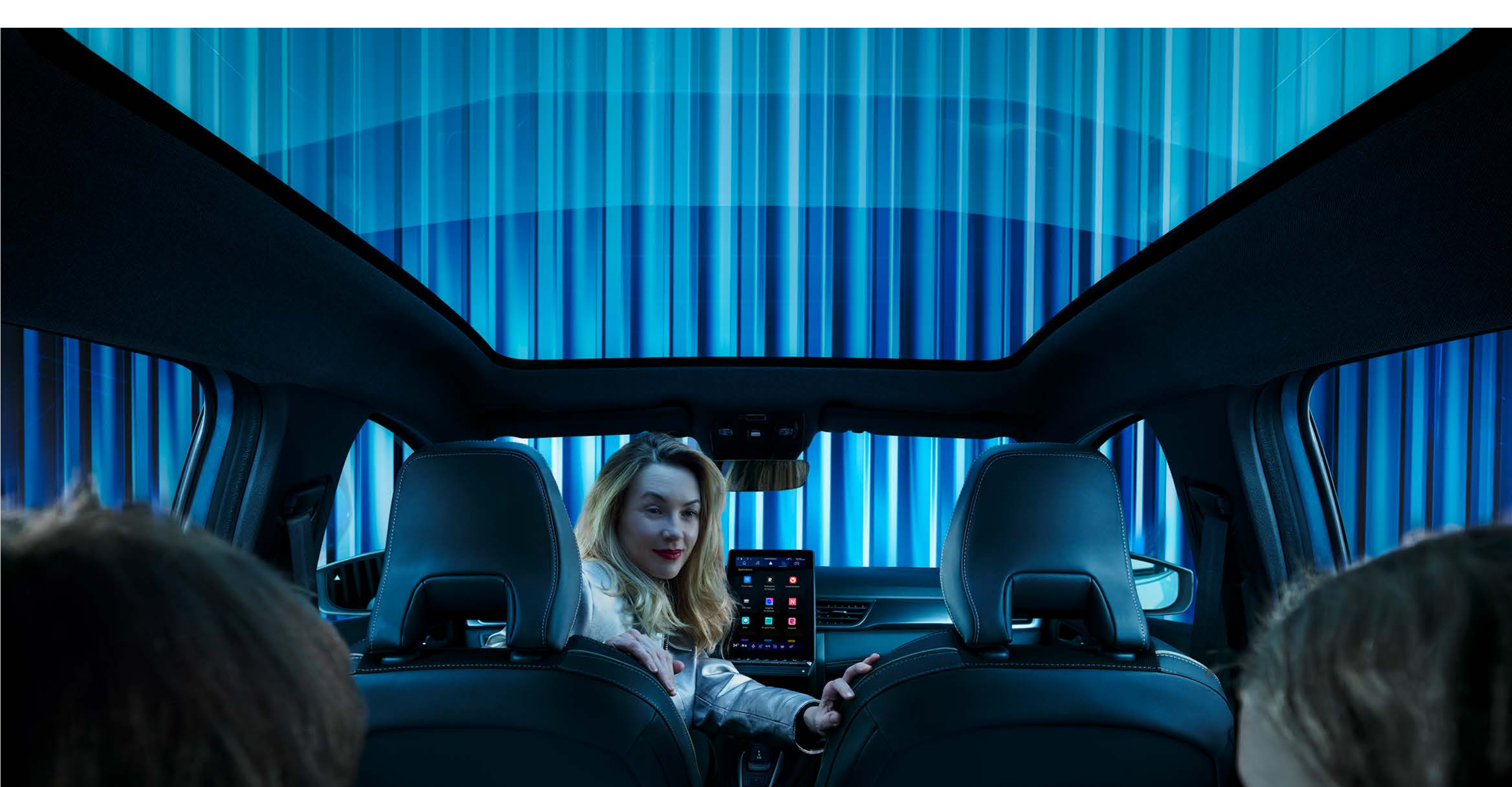

Keleivių salone įrengtas indukcinio įkrovimo taškas. Padėkite išmanųjį telefoną ir jis įsikraus be laidžiu būdu be jokių pertrūkių.



⁽¹⁾ pasirenkama įranga.

⁽²⁾ „My Renault“ susietos paslaugos teikiamos nemokamai 8 metus. „Google Maps“ ir „Google Assistant“ susietos paslaugos teikiamos nemokamai 3 metus nuo automobilio įsigijimo dienos. Visi „Google“ prekių ženklai yra „Google LLC“ prekių ženklai.

Pasinerkite į išskirtinę „Harman Kardon®“ garso patirtį ir mėgaukitės geriausiomis emocijomis: 9 garsiakalbiai išdėstyti visame salone ir suprojektuoti taip, kad kiekvienoje sėdynėje garsas būtų tokios pat užburiančios kokybės.

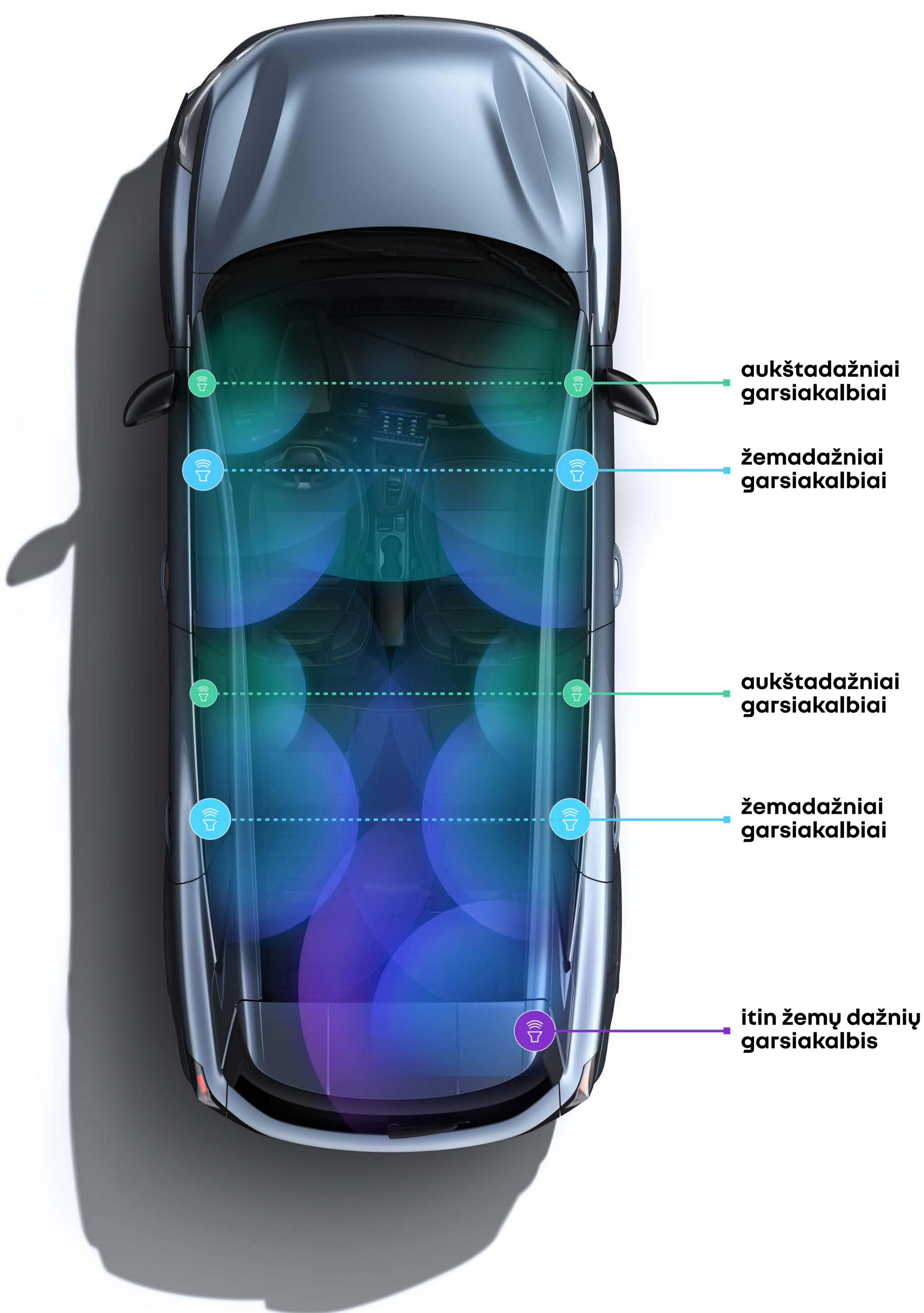

konfigūruoti ir užsakyti →

menu ↑

multimedijos sistema openR LINK su integruotomis „Google“ paslaugomis

10,4 colio centrinis ekranas ir 10 colių skaitmeninis TFT prietaisų skydelis leidžia naudotis geriausiomis technologijomis multimedijos sistemoje openR LINK su integruotomis „Google“⁽¹⁾⁽²⁾ paslaugomis. Mėgaukitės daugiau nei 100 programų⁽³⁾⁽⁴⁾ ir naudokitės bendru turiniu."



„Google“ žemėlapiai⁽²⁾ tiksliai naviguoja net jei dingsta ryšys ir informuoja apie uždarytus kelius, eismo pakeitimus, kelių remonto darbus ir kitas kliūtis.

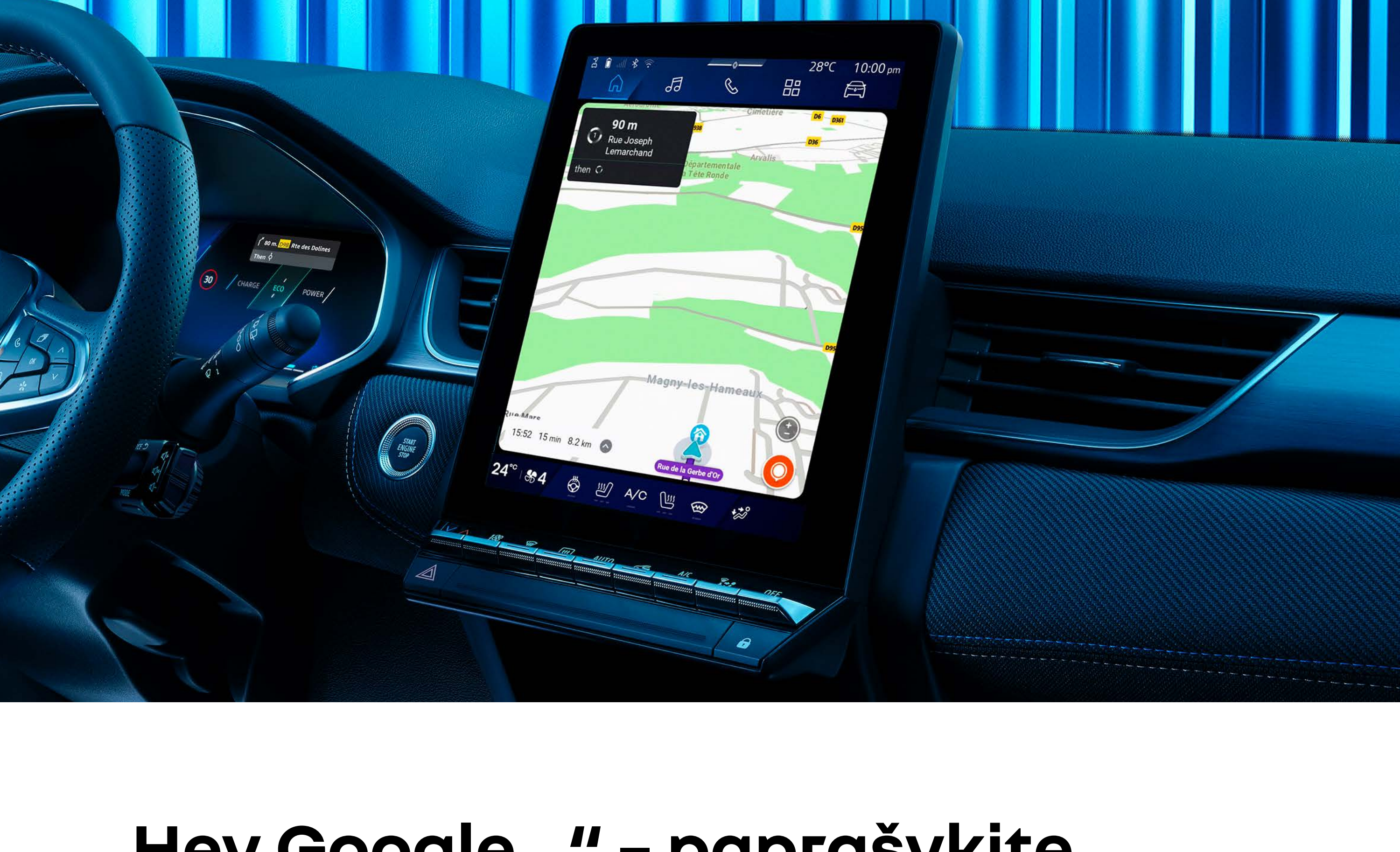

„Hey Google...“ – paprašykite suplanuoti kelionę, pakeisti važiavimo režimą ar sureguliuoti panoraminio stoglangio „Solarbay®“ pritemdymą. Balsu valdomas padėjėjas – jūsų paslaugoms.



Daugiau kaip 100 programų⁽³⁾⁽⁴⁾ su išskirtiniu turiniu pasiekama per „Google Play“⁽³⁾, įskaitant „Waze“, „Canal+“ ir „Amazon Music“.

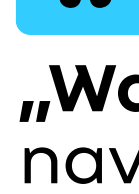
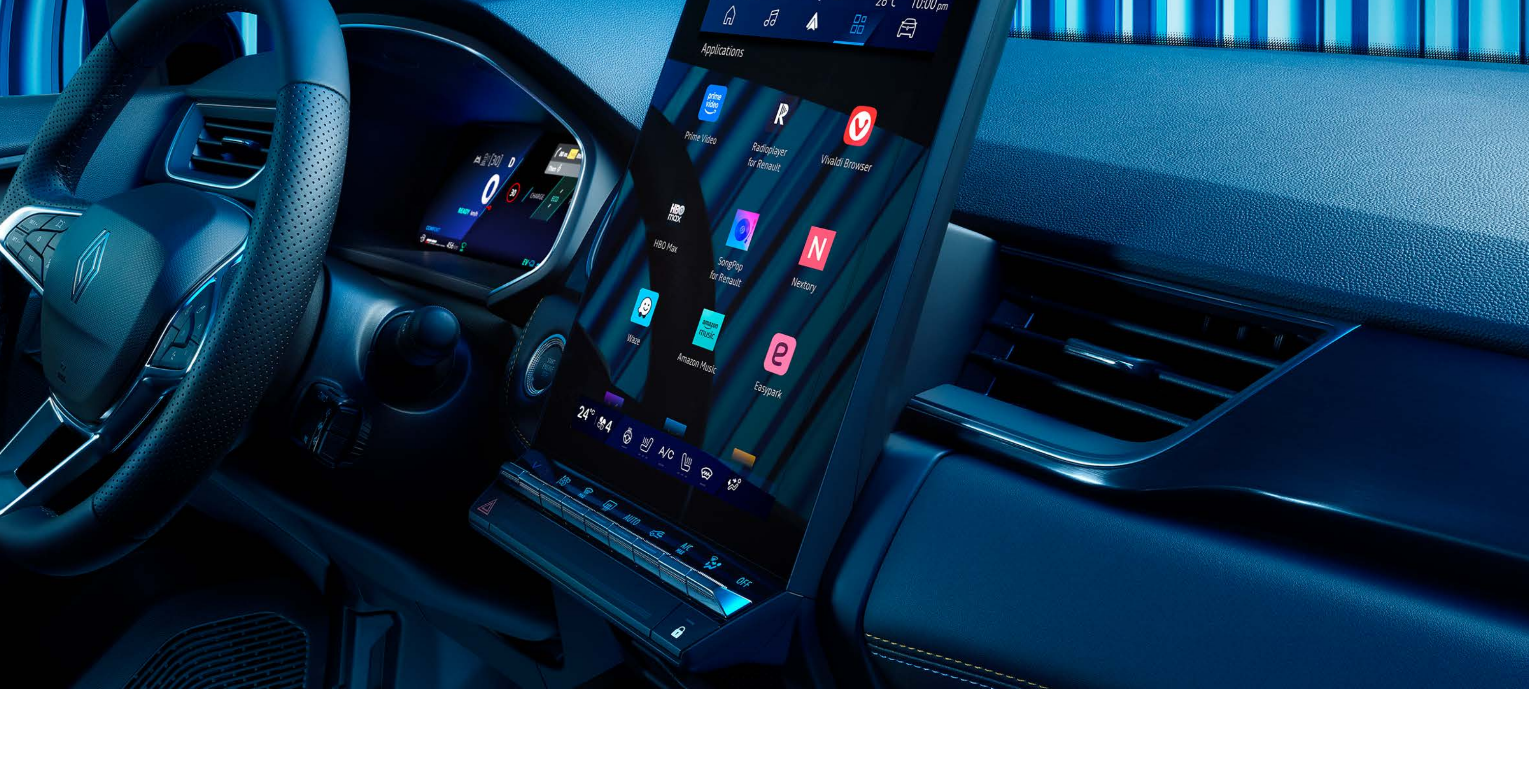

„Waze“ yra bendruomeninė navigacijos programa, kurioje informacija dalijamasi realiuoju laiku. „Waze“ kelionėje suteikia ramybės.

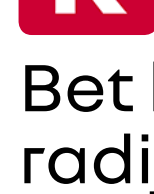

Bet kada pasiekite visas mėgstamas radijo stotis tiek Lietuvoje, tiek užsienyje per programą „Radioplayer“.

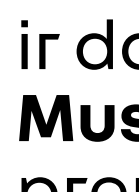

Keliaukite, klausydamiesi grojaraščių ir dar daugiau su „Amazon Music“, įtraukta į „Amazon Prime“ prenumeratą.



„Vivaldi“ – tai veiksminga, greita ir jūsų privatumą gerbianti interneto naršyklė.



Naudodamiesi programa „EasyPark“ susiplanuokite ir užsisakykite stovėjimą milijonose paskyrimo vietose visoje Europoje. Įveskite paskyrimo adresą ir naudokitės žemėlapiu navigacija.

⁽¹⁾ priklauso nuo versijos;
⁽²⁾ „My Renault“ susietos paslaugos teikiamos nemokamai 8 metus. „Google Maps“ ir „Google Assistant“ susietos paslaugos teikiamos nemokamai 3 metus nuo automobilio įsigijimo dienos. Visi „Google“ prekių ženklai yra „Google LLC“ prekių ženklai.
⁽³⁾ norėdami atsisiųsti programėles iš „Google Play“, turite susieti savo „Google“ paskyrą su savo „openR link“ profiliu. Norint naudotis iš „Google Play“ atsisiųstomis programėlėmis, reikalingas tam skirtas duomenų paketas. Kartu su automobiliu parduodamas paslaugų paketas leidžia naudotis 2 GB duomenų per mėnesį 3 metus; norėdami jį aktyvuoti, turite patvirtinti savo tapatybę „My Renault“ programėleje. Taip pat galite susieti savo išmanųjį telefoną su automobilio sąsaja;
⁽⁴⁾ priklausomai nuo šalies.

[konfigūruoti ir užsakyti](#) →

[menu](#) ↑

prie jūsų poreikių pritaikoma erdvė

Erdvus keleivių salonas yra idealių matmenų. Modulinė konstrukcija užtikrina visišką universalumą. Jums patiks elektra valdomos priekinės sėdynės⁽¹⁾, 22 cm erdvė kojoms gale ir nulenkiama užpakalinė sėdynė.



Nulenkus užpakalinę sėdynę, iš viso galite vežti 1682 litrų⁽²⁾ bagažo – tilps visi pirkiniai ar reikmenys. Praktiška laisvų rankų sistema leidžia atidaryti bagažinę vienu kojos judesiu.



Daugiau vietos – akimirksniu. Dėl 16 cm stumdomos galinės sėdynės bagažinės talpa padidėja nuo 576 iki 708 litrų⁽³⁾.

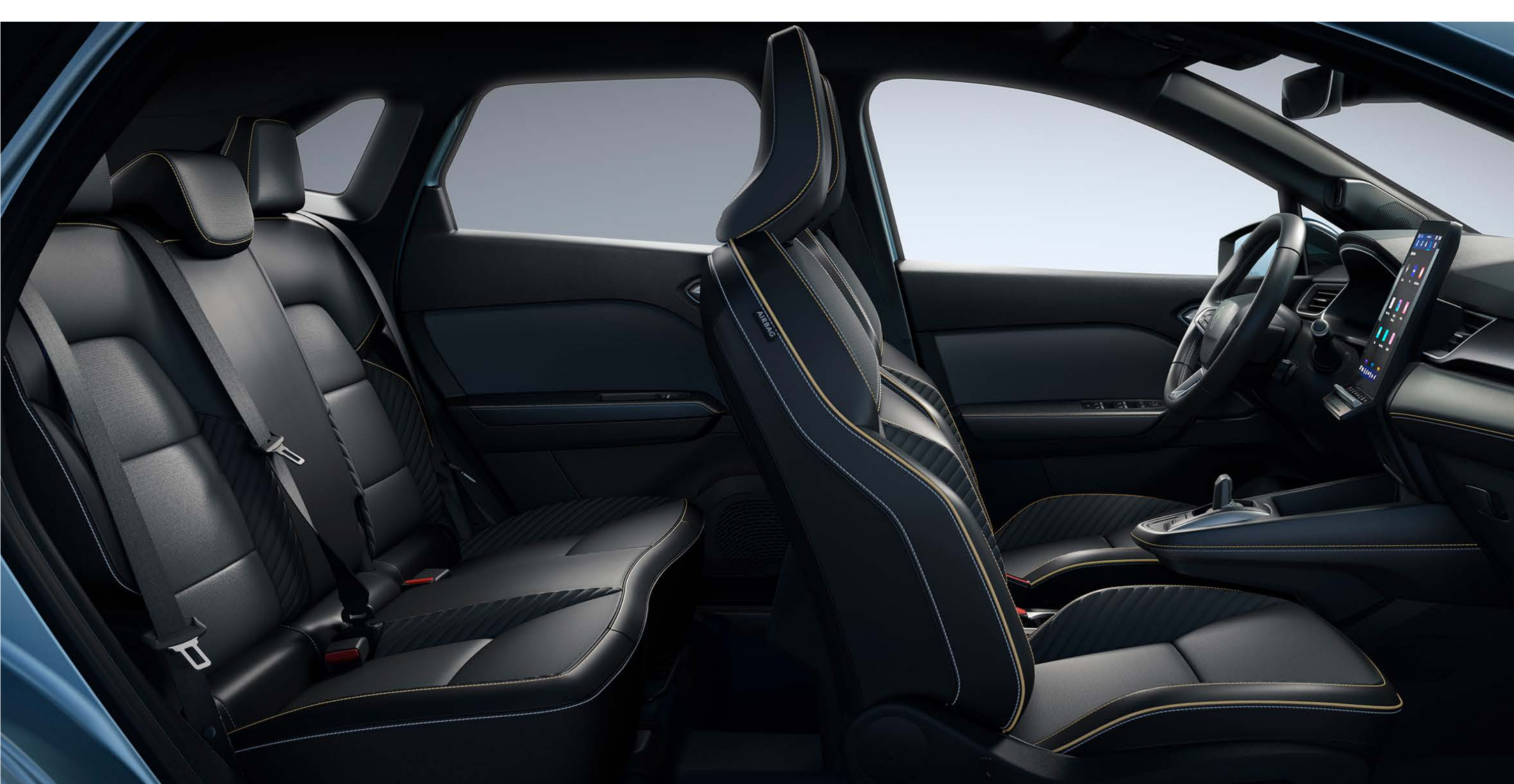

⁽¹⁾ priklauso nuo versijos.

⁽²⁾ su lengvuju hibridiniu varikliu.

⁽³⁾ su lengvuju hibridiniu varikliu ir visiškai į priekį pastumta galine sėdyne.

[konfigūruoti ir užsakyti](#) →

[menu](#) ↑

05. malonus vairavimas

varikliai **FULL HYBRID E-TECH** & mild hybrid

full hybrid E-Tech

160 AG

savaime įkraunamas variklis

iki

80%

važiavimo mieste elektriniu režimu⁽¹⁾

iki

105 km/h

greitis elektriniu režimu⁽²⁾

iki

1000 km

nuvažiuojamas atstumas⁽³⁾

nuo

4,3 l/100 km

degalų sąnaudos⁽⁴⁾

nuo

98 g/km

išmetamo CO₂⁽⁴⁾



Su naująja FULL HYBRID E-TECH 160 AG ir mild hybrid 140 AG aut. pagreitis tampa sklandus ir dinamiškas, kartu optimizuojant degalų sąnaudas. Tyla, reakcija, manevringumas – tiek mieste, tiek užmiestyje.

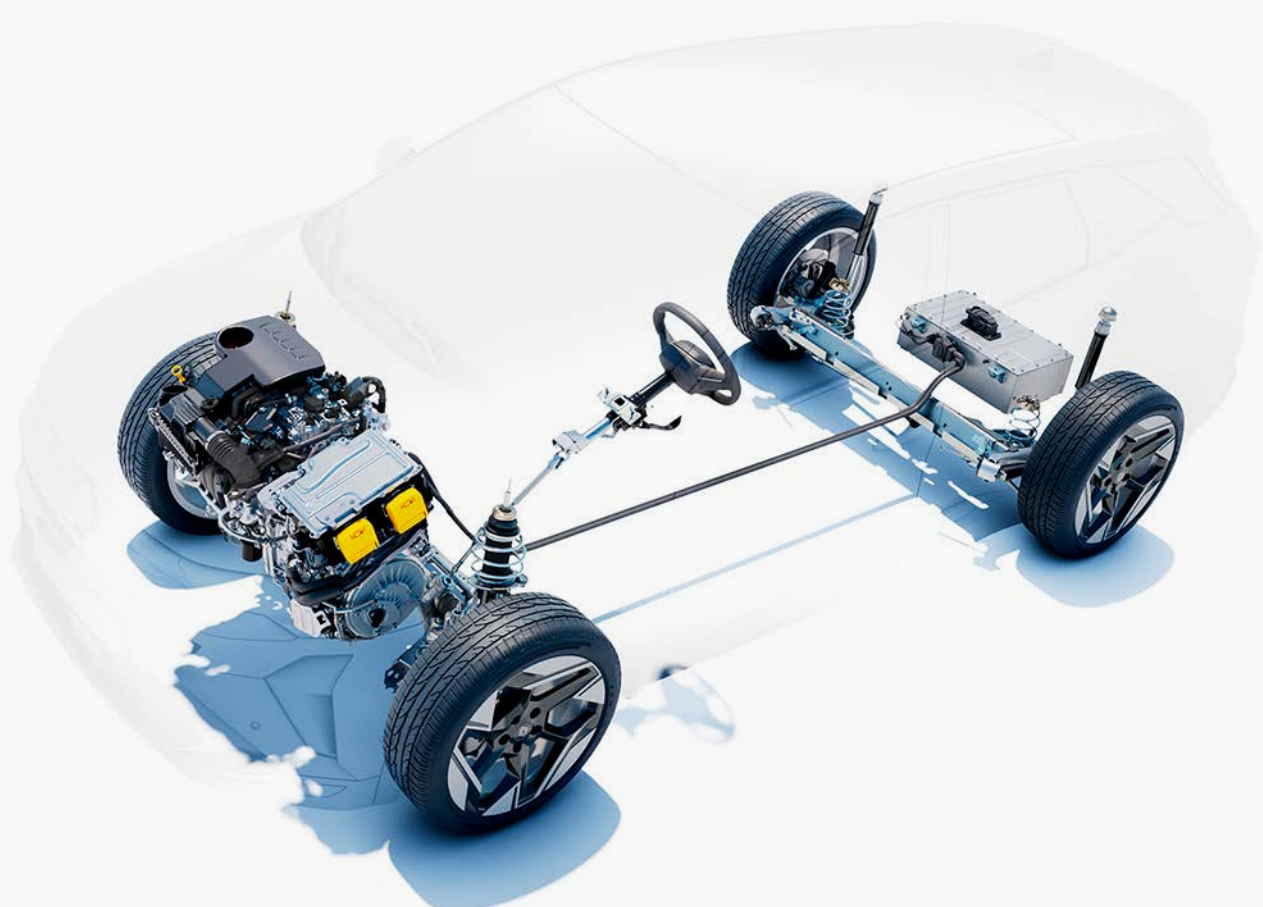

FULL HYBRID E-TECH 160 AG savaime įkraunamas variklis

Mieste sutaupykite iki 40 % degalų; elektriniu režimu tyliai važiuokite iki 80 % laiko, o akumulatorius įsikraus automobiliui lėtėjant ir jį stabdant. Automobilio nereikės prijungti prie elektros tinklo.

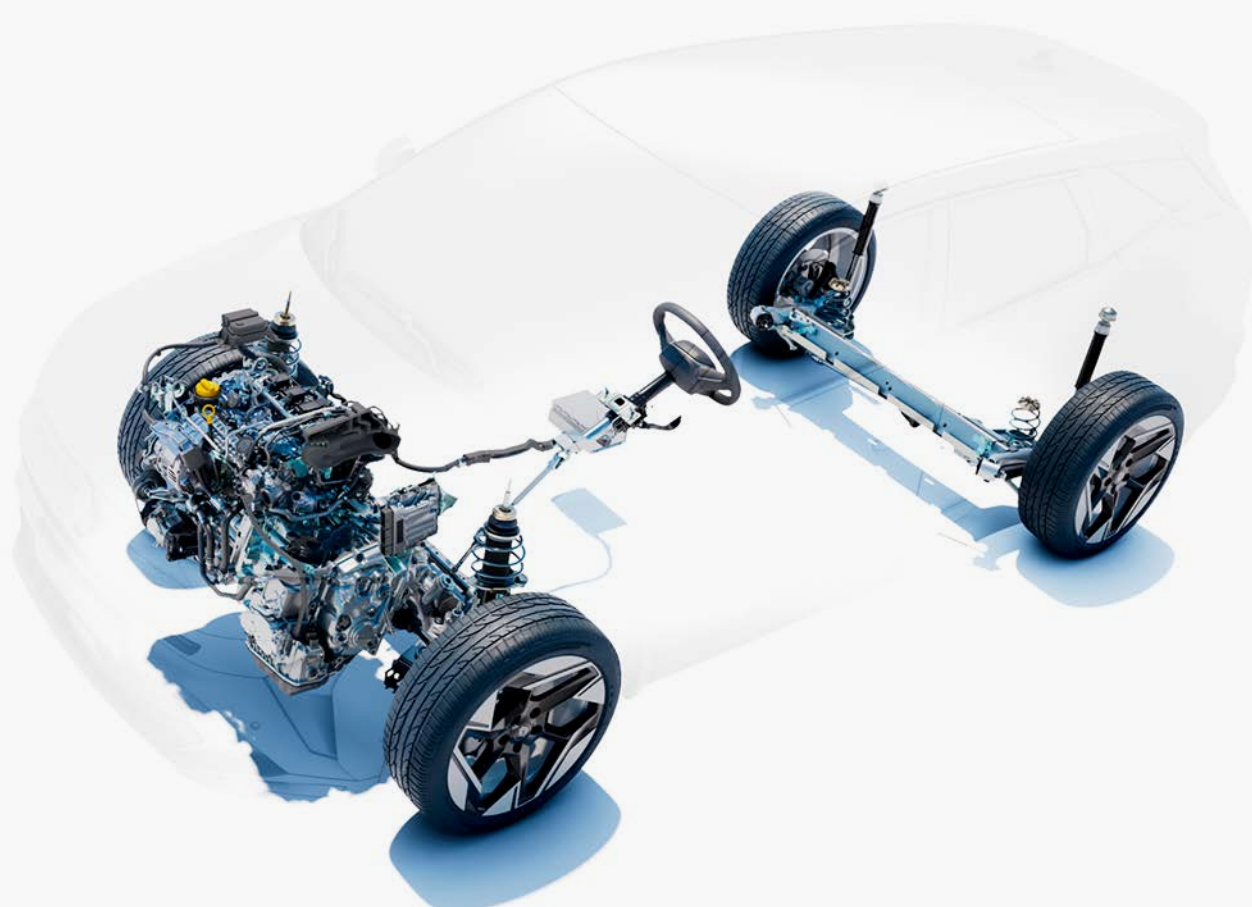

MILD HYBRID 140 AG AUT. variklis⁽⁵⁾

Pirmasis hibridizacijos lygis, skirtas sumažinti degalų sąnaudas ir kartu pasinaudoti dinaminėmis pagreičio fazėmis.

⁽¹⁾ remiantis vidiniais bandymais, naudojant WLTC (Pasaulinio suderinto lengvųjų transporto priemonių bandymų ciklo) miesto fazę (mažą greitį). Vairavimo laiko procentinė dalis gali skirtis priklausomai nuo faktinių vairavimo sąlygų (kelio tipo, vairavimo stiliaus ir oro sąlygų).

⁽²⁾ priklauso nuo akumulatoriaus įkrovos lygio ir vairavimo stiliaus. Vidinis RENAULT šaltinis; 2023 m.

⁽³⁾ su pilnu baku benzino pagal WLTP duomenis (įskaitant rezervinį baką).

⁽⁴⁾ vertės, patvirtintos pagal versiją / pagal WLTP protokolą; UTAC; 2025.

⁽⁵⁾ E-TECH FULL HYBRID variklis, palyginti su MILD HYBRID AUT. varikliu pagal WLTP protokolą mieste; UTAC ir IDIADA; 2022 m. rugsėjis.

konfigūruoti ir užsakyti →

menu ↑

Eco-G 120 AG

Su „Eco-G“ 120 AG dviejų rūšių degalų – benzininiu ir suskystintomis dujomis – varikliu galite mėgautis iki 1400 km nuvažiuojamu atstumu. Tai reiškia, kad sutaupote iki 50 %⁽¹⁾ degalų sąnaudų ir 10 % sumažinate CO₂ išmetimą⁽²⁾.



Renault SYMBIOZ ECO-G turi 2 bakus. Užvedus variklį, jis veikia tik benzinu. Kai tik variklis pasieks pakankamą temperatūrą, galite perjungti iš benzino į LPG⁽³⁾.



⁽¹⁾ palyginti su pilno bako verte.

⁽²⁾ palyginti su lygiavėriu benzininiu automobiliu, remiantis WLTP sertifikuotu CO₂ išmetimu važiuojant.

⁽³⁾ automatiškai arba rankiniu būdu, atsižvelgiant į vairuotojo iš anksto nustatytus nustatymus.

[konfigūruoti ir užsakyti →](#)

[menu ↑](#)

aptikti, informuoti, nukreipti

Saugos balas įvertina jūsų gebėjimą saugiai vairuoti analizuojant informaciją apie greitį, trajektoriją ir saugų atstumą važiuojant. Kiekvienos kelionės pabaigoje rodomas jūsų įvertinimas 100 balų skalėje, kad galėtumėte pagerinti savo vairavimą.



Saugos instruktorius padeda jums pagerinti vairavimą naudodamas saugos balus ir, remdamasis aplinkos duomenimis, realiuoju laiku informuoja apie galimus pavojus jūsų maršrute.

29 pažangios vairavimo pagalbos sistemos

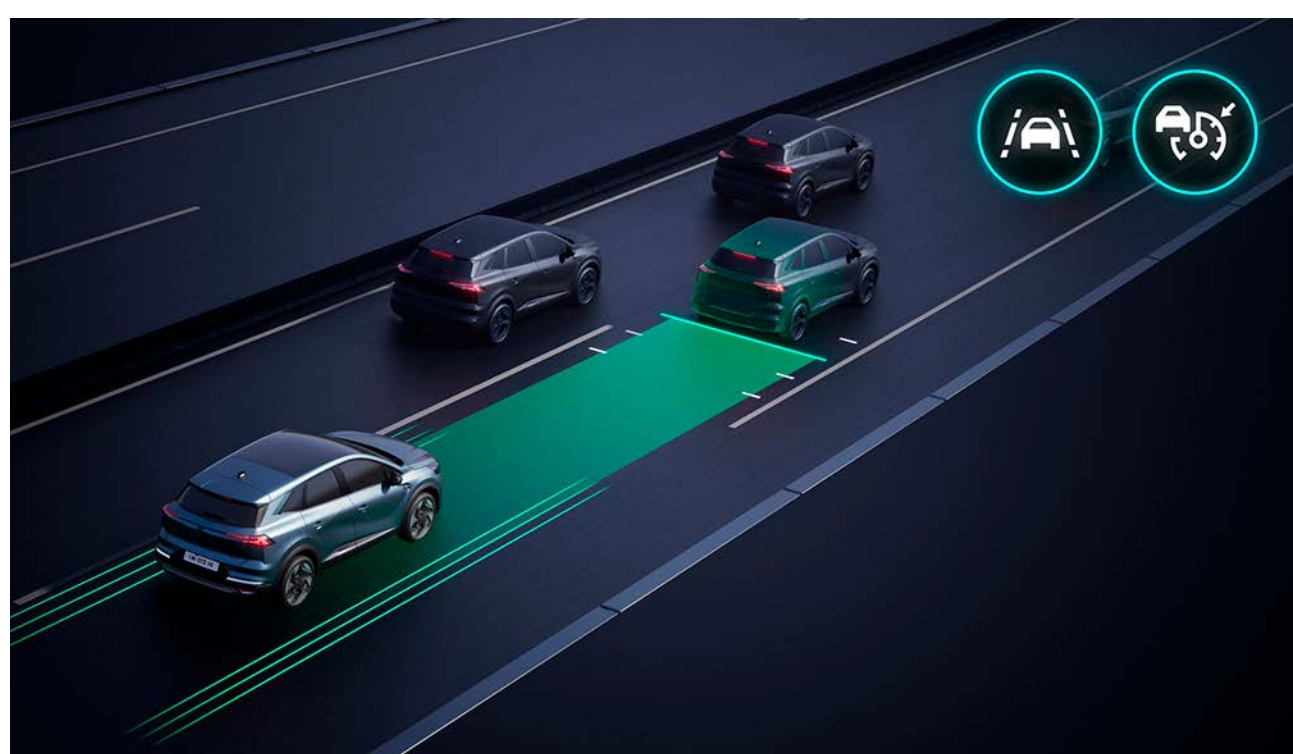

funkcija ACTIVE DRIVER ASSIST
Sistema reguliuoja greitį atsižvelgdama į aplinką, išlaikydama saugų atstumą ir užtikrina, kad Renault Symbioz važiuotų savo eismo juostos viduryje. Eismo spūstyse Stop & Go režimas automatiškai reguliuoja stabdymą ir paleidimą, kad vairuoti būtų dar lengviau ir patogiau.



prognozuojamasis hibridinis važiavimas
Jūsų automobilis numato važiavimą su vidaus degimo varikliu, hibridiniu ar 100 % elektriniu varikliu, nuolat analizuodamas jūsų maršrutą ir nustatydamas, kada važiuosite per miestą, kiek reikės įveikti kalnų ar kur galite patekti į spūstį. Taip sumažėja transporto priemonės degalų sąnaudos ir padidėja našumas.

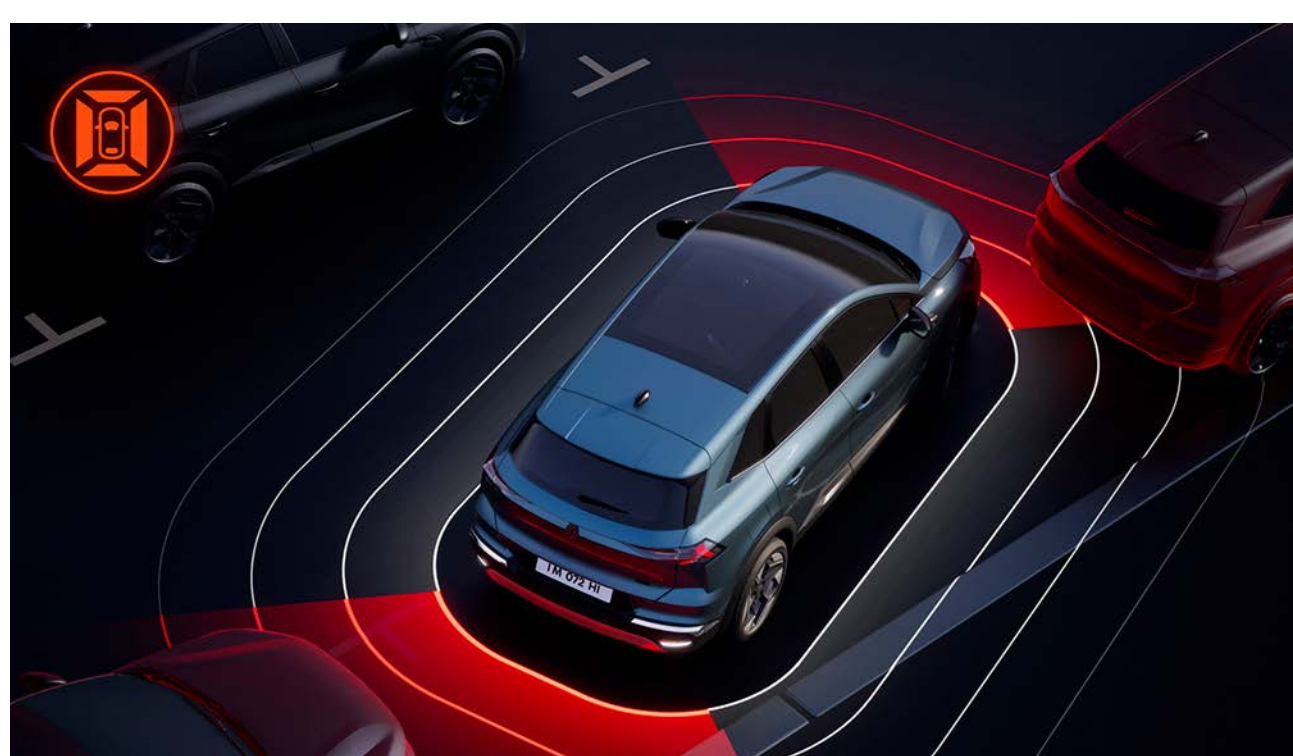

360° kamera
Ketrios kameros atkuria transporto priemonės aplinkos vaizdą 360° kampu ir padeda atlikti reikiamus manevrus.



automatinė avarinio stabdymo sistema važiuojant atbuline eiga
Sistema aptinka iš galo esančias kliūtis ir kilus pavojui automatiškai sustabdo automobilį.

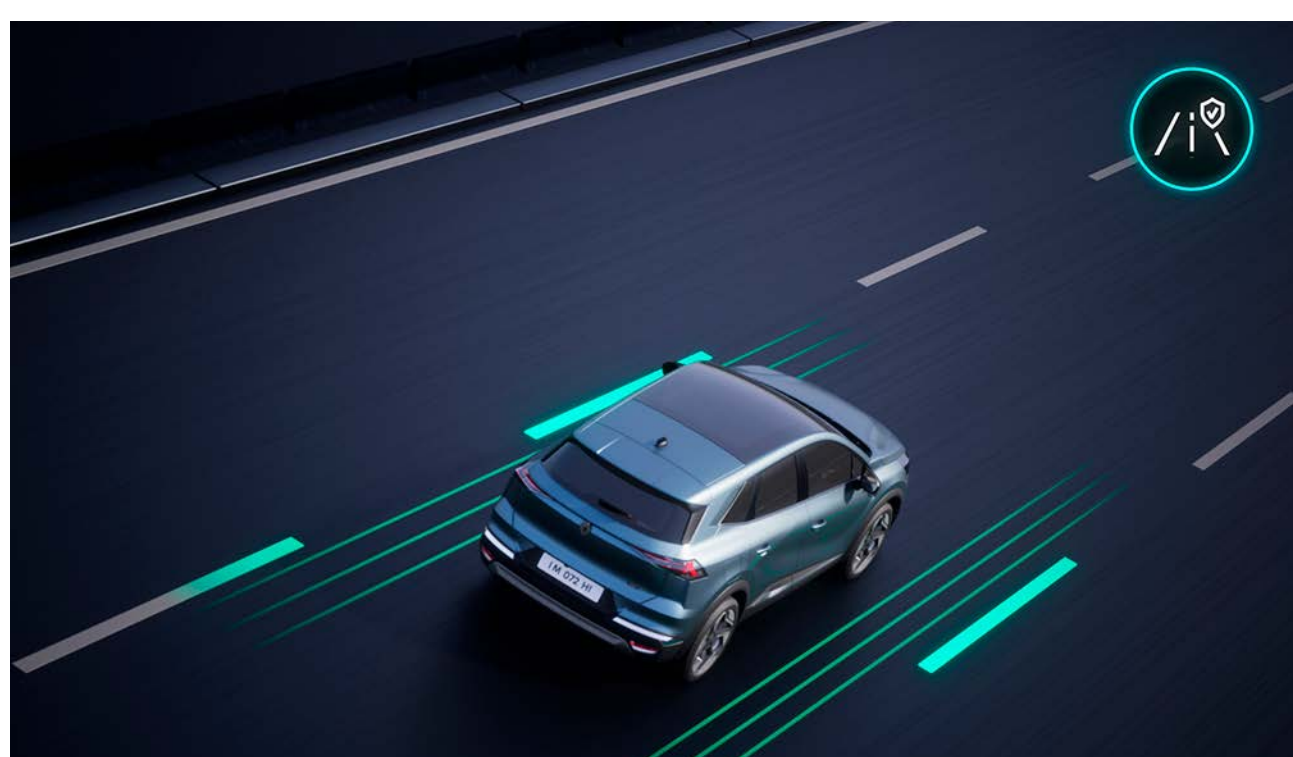

eismo juostos palaikymo sistema
Sistema koreguoja vairaračio padėtį, kad transporto priemonė netyčia neišvažiuotų iš eismo juostos, jei vairuotojas neparodė posūkio signalo



keleivių saugaus išlipimo sistema
Ketinant atidaryti duris ši sistema įspėja apie iš galo artėjančią transporto priemonę.

vairavimo sistemos

- funkcija ACTIVE DRIVER ASSIST su avarinio sustojimo asistentu
- pajudėjimo į kalnėje pagalbos sistema
- saugaus atstumo kontrolės sistema
- ekonomišką važiavimo patarimai
- prognozuojamasis hibridinis važiavimas
- greičio ribotuvai
- adaptyvioji pastovaus greičio palaikymo sistema
- išmanioji adaptyvioji pastovaus greičio palaikymo sistema

pagalbinės automobilio parkavimo sistemos

- galiniai automobilio parkavimo jutikliai
- priekiniai automobilio parkavimo jutikliai
- šoniniai automobilio parkavimo jutikliai
- galinio vaizdo kamera
- 360° kamera
- automatinis automobilio parkavimas

saugos pagalbos sistemos

- išvažiuo iš eismo juostos įspėjimo sistema
- keleivių saugaus išlipimo sistema
- eismo juostos palaikymo sistema
- nematomos zonos įspėjimas
- nematomos zonos įspėjimas ir išvažiuo iš eismo juostos kontrolė, kai automobilis lenkiamas
- įspėjimas apie iš šono artėjančią transporto priemonę važiuojant atbuline eiga
- automatinis artimųjų ir tolimųjų šviesų perjungimas
- galinio aptikimo su trajektorijos koregavimo avariniu atveju funkcija
- priekinio aptikimo su trajektorijos koregavimo avariniu atveju funkcija
- automatinė avarinio stabdymo sankryžose sistema
- automatinė avarinio stabdymo sistema važiuojant atbuline eiga
- automatinė avarinio stabdymo sistema mieste ir užmiestyje (su automobilių, pėsčiųjų ir dviratininkų aptikimo funkcija)
- kelio ženklų atpažinimo ir įspėjimo apie viršijamą greitį sistema
- kelio ženklų atpažinimo sistema
- įspėjimo apie nukrypusį vairuotojo dėmesį sistema

konfigūruoti ir užsakyti →

menu ↑

07. individualizavimas

spalvos



mėlyna MERCURY (md)⁽¹⁾



pilka SCHISTE (md)



pilka RAFALE (p)



juoda ETOILE (md)



balta PEARL (md)



raudona FLAME (md)



mėlyna IRON (md)

p – perlamutriniai dažai.

md – metalizuojamieji dažai

⁽¹⁾ tik variantas ESPRIT ALPINE.

spalvos nuotraukose gali šiek tiek skirtis nuo tikrų spalvų.

[konfigūruoti ir užsakyti →](#)

[menu ↑](#)

07. individualizavimas

techno



- pilko granito spalvos viršutinė dekoratyvinė juosta
- 10,25 colio ekranas ir didelės raiškos individualizuojamas prietaisų skydelis
- 10,4 colio multimedijos sistema openR LINK su integruotomis „Google“ paslaugomis⁽¹⁾



juodos margintos reljefinės tekstilės apmušalai / juodas titano audinys su geltonu dygsniavimu



18 colių lengvojo lydinio ratlankiai GRAVITY

⁽¹⁾ Visi „Google“ prekių ženklai yra „Google LLC“ prekių ženklai.

07. individualizavimas

esprit Alpine



- „Alpine“ marķējums ar ikonisku emblēmu uz priekšējiem sēdekļiem
- viršutinē juosta su šlifuoto mēlyno atspalvio apdaila
- šildomas vairarātis
- aliumininiai pedalai



apmušalai iš 75 % perdirbtų medžiagų – juodas biologinės kilmės audinys su mėlynomis siūlėmis



19 colių lengvojo lydinio ratlankiai ELIXIR

07. individualizavimas

iconic (techno +)



- viršutinė juosta su šlifuoto pilko atspalvio apdaila
- 6 padėčių elektra reguliuojamos šildomos vairuotojo ir keleivio sėdynės bei vairuotojo sėdynė su reguliuojama juosmens atrama
- 360° kamera



100 % perdirbtas reljefinis audinys / juodos titano spalvos iologinės kilmės grūdėtas dengtas audinys su aukso spalvos siūlėmis



19 colių lengvojo lydinio ratlankiai PULSAR

[konfigūruoti ir užsakyti →](#)

[menu ↑](#)

matmenys ir talpos

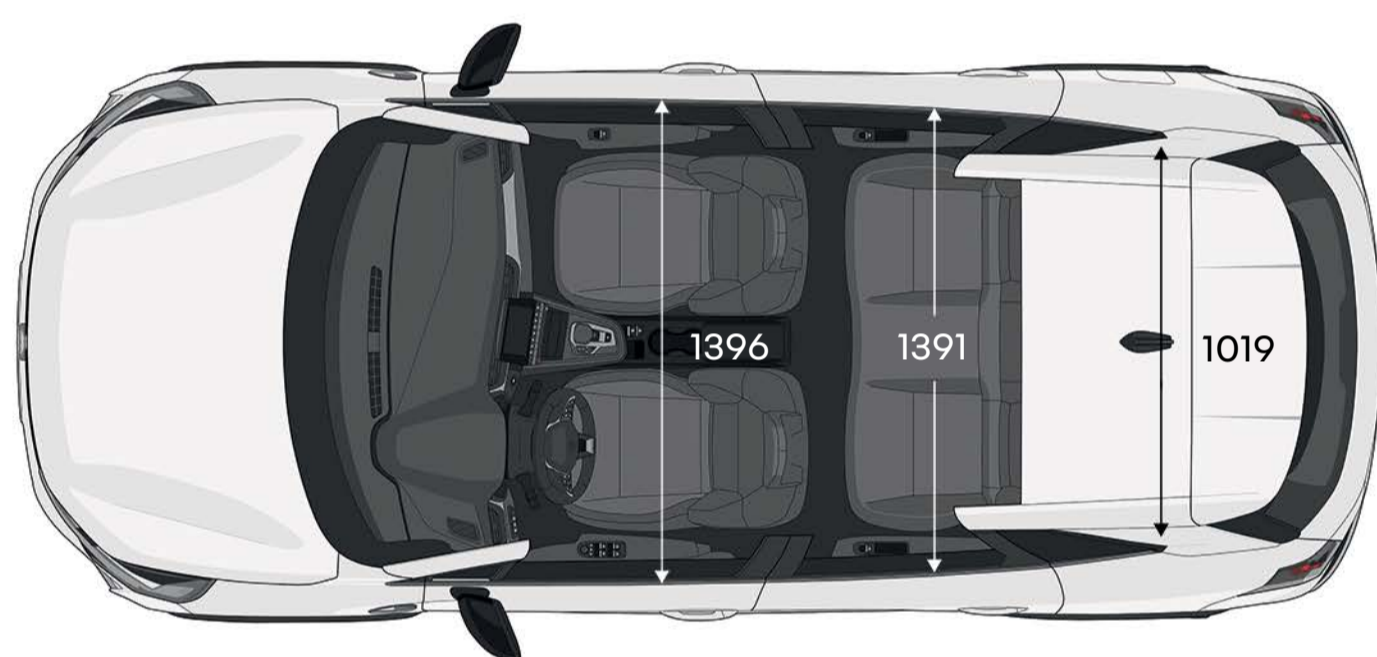
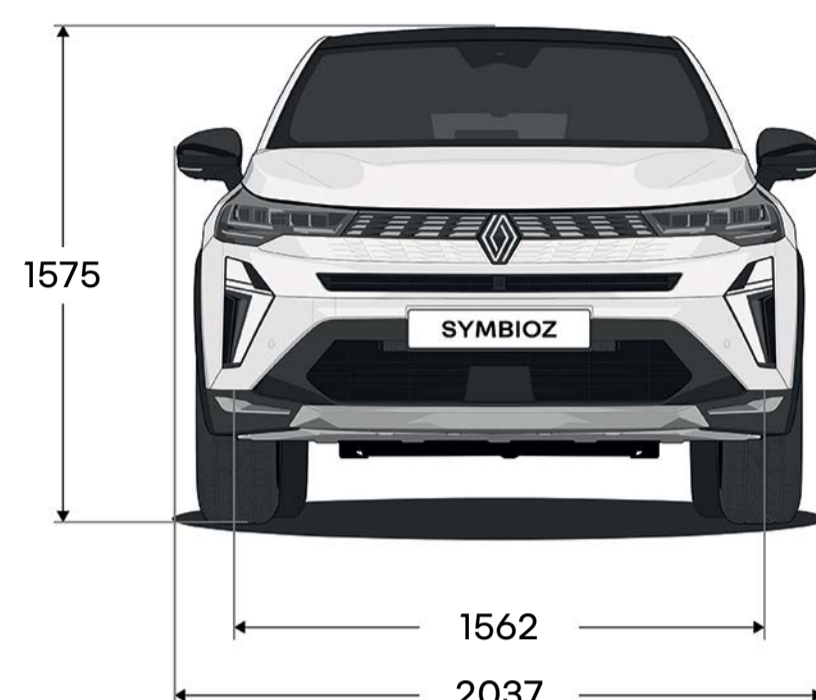
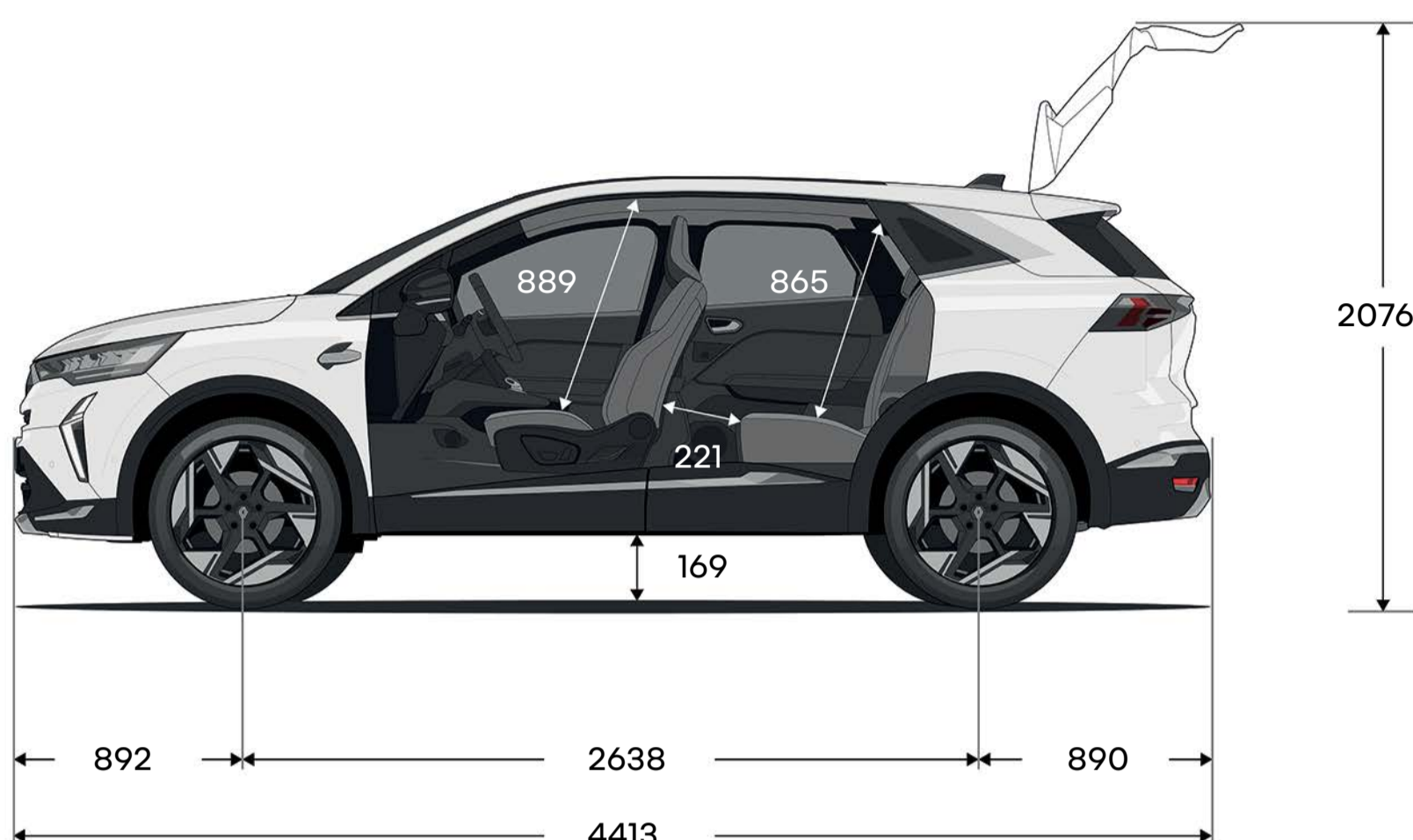

bagażinės talpa (litrais)	Eco-G (LPG)	full hybrid E-Tech	mild hybrid
bagażinės talpa, kai užpakalinė sėdynė galinėje padėtyje	370	492	576
bagażinės talpa, kai užpakalinė sėdynė priekinėje padėtyje	610	624	708
bagażinės talpa nulenkus užpakalinę sėdynę	1306	1582	1682

matmenys nurodyti milimetrais.

konfigūruoti ir užsakyti →

menu ↑

programa „Pirmiausia – žmogus“ – tai įvairiapusė saugumo programa, sukurta RENAULT, bendradarbiaujant su mokslininkais, specialistais ir ugniagesių tarnybomis.

Kadangi saugumas keliuose apima visus eismo dalyvius, įskaitant pėsčiuosius, dviratininkus ir važiuojančiuosius motorinėmis transporto priemonėmis, vykdydama programą „Pirmiausia – žmogus“ RENAULT siekia:

1. užkirsti kelią nelaimingiems atsitikimams kuriant saugos įrangą ir pažangias vairavimo pagalbos bei saugos sistemas

iki 32 pažangių vairavimo pagalbos sistemų / daugiau nei 60 vienetų saugos elementų, iki 7 oro pagalvių, vaikiškos kėdutės („Isofix“), RENAULT Fixe4sure sprendimas / nuo 1970 m. įregistruota daugiau kaip 2000 su sauga susijusių patentų

2. valdyti įvykusias avarijas, pasitelkiant kartu su ugniagesių tarnybomis sukurtas naujoves

„QRescue“ / „Fireman Access“ / daugiau kaip 5000 ugniagesių baigė mokymus per pastaruosius 10 metų 19 šalių įvairiuose žemynuose / jų mokymams kasmet padovanojama maždaug 400 automobilių

3. sumažinti avarijų skaičių ir mastą, daug investuojant į tyrimus ir vystymą

saugos vertinimas / saugos instruktorius / internetinės paslaugos / didieji duomenys / dirbtinio intelekto ir kibernetinio saugumo sistemos

sužinokite daugiau apie programą „Pirmiausia – žmogus“



Ėmėmės visų priemonių, kad šios brošiūros turinys būtų tikslus jos išleidimo metu. Šis dokumentas sudarytas naudojant ikigamybinius modelius ir prototipus. Laikydamosi nuolatinio produkcijos tobulinimo politikos RENAULT pasilieka teisę bet kada keisti apibūdintas ar paminėtas savybes, transporto priemones ir priedus. Apie visus tokius pakeitimus RENAULT atstovams pranešama kuo greičiau. Priklausomai nuo pardavimo šalies, kai kurios versijos gali skirtis ir tam tikra įranga gali būti neparduodama (tiek standartinė, tiek pasirenkama, tiek priedai). Norėdami naujausios informacijos kreipkitės į vietinį atstovą. Dėl techninių priežasčių šiame atspausdintame dokumente spalvos gali šiek tiek skirtis nuo faktinių automobilio išorės ar salono apdailos spalvų. Visos teisės saugomos. Draudžiama bet kokia forma ir bet kokiomis priemonėmis atkurti kurią nors šios brošiūros dalį negavus raštiško RENAULT sutikimo.

„Publicis“ – nuotraukos: © C. Pausania, „Renault Marketing 3D-Commerce“ – 2026 m. sausis.

RENAULT rekomenduoja  **Castrol**

konfigūruoti ir užsakyti →

menu ↑