

RENAULT AUSTRAL E-TECH FULL HYBRID 200 AG



yra ir MILD HYBRID variantas



naujas hibridinis SUV variantas

RENAULT AUSTRAL E-TECH FULL HYBRID
keičia žaidimo taisykles:
iki 80 % važiavimo mieste elektriniu
režimu¹, variantas esprit ALPINE,
4 ratų valdymo sistema 4Control
ADVANCED², 774 cm² openR ekranai²,
210 cm² HEAD-UP ekranas² ir
integruotos „Google“ paslaugos².



**Naujajame RENAULT AUSTRAL E-TECH
FULL HYBRID jūsų laukia novatoriška,
įtraukianti patirtis.**

**200 AG E-TECH
FULL HYBRID
variklis**

**32 pažangios
vairavimo
pagalbos
sistemos²**

**984 cm² ploto
openR ir HEAD-UP
ekranai²**

**4Control
ADVANCED
technologija²**

**673 dm³
talpos
bagažinė^{2, 3}**

**varianto
esprit ALPINE
pasaulinė
premjera**

¹ Priklauso nuo akumuliatoriaus įkrovos lygio ir vairavimo stiliaus. Vidinis RENAULT šaltinis; 2022 m.

² Priklauso nuo varianto arba variklio.

³ Pagal VDA protokolą.

interaktyvusis meniu

01. dizainas

02. patogus vairavimas

03. malonus važiavimas

04. multimedija

05. salonas

**06. pažangios vairavimo pagalbos
sistemos**

07. individualizavimas

atsisiųskite pdf



atsisiųskite kainoraštį

atletiškas dizainas

Plačios ratų arkos ir išraiškingas variklio dangtis sukuria proporcingai raumeningą siluetą. Juodos blizgios spalvos stogas* pabrėžia kėbulo linijų eleganciją, o kontrastingi šoniniai apsauginiai elementai* suteikia išskirtinę formą.



RENAULT ir ALPINE dizaino komandų bendradarbiavimo rezultatas – variantas esprit ALPINE atrodo dar dinamiškiau: 20 colių juodi deimantinio blizgesio ratlankiai DAYTONA, išskirtinė pusiau matinė pilka SHALE spalva, pusiau matinės pilkos spalvos sportinis oro skirstytuvas priekyje, pusiau matinės juodos spalvos stogo laikikliai, išskirtiniai logotipai.



20 colių juodi deimantinio blizgesio lengvojo lydinio ratlankiai DAYTONA

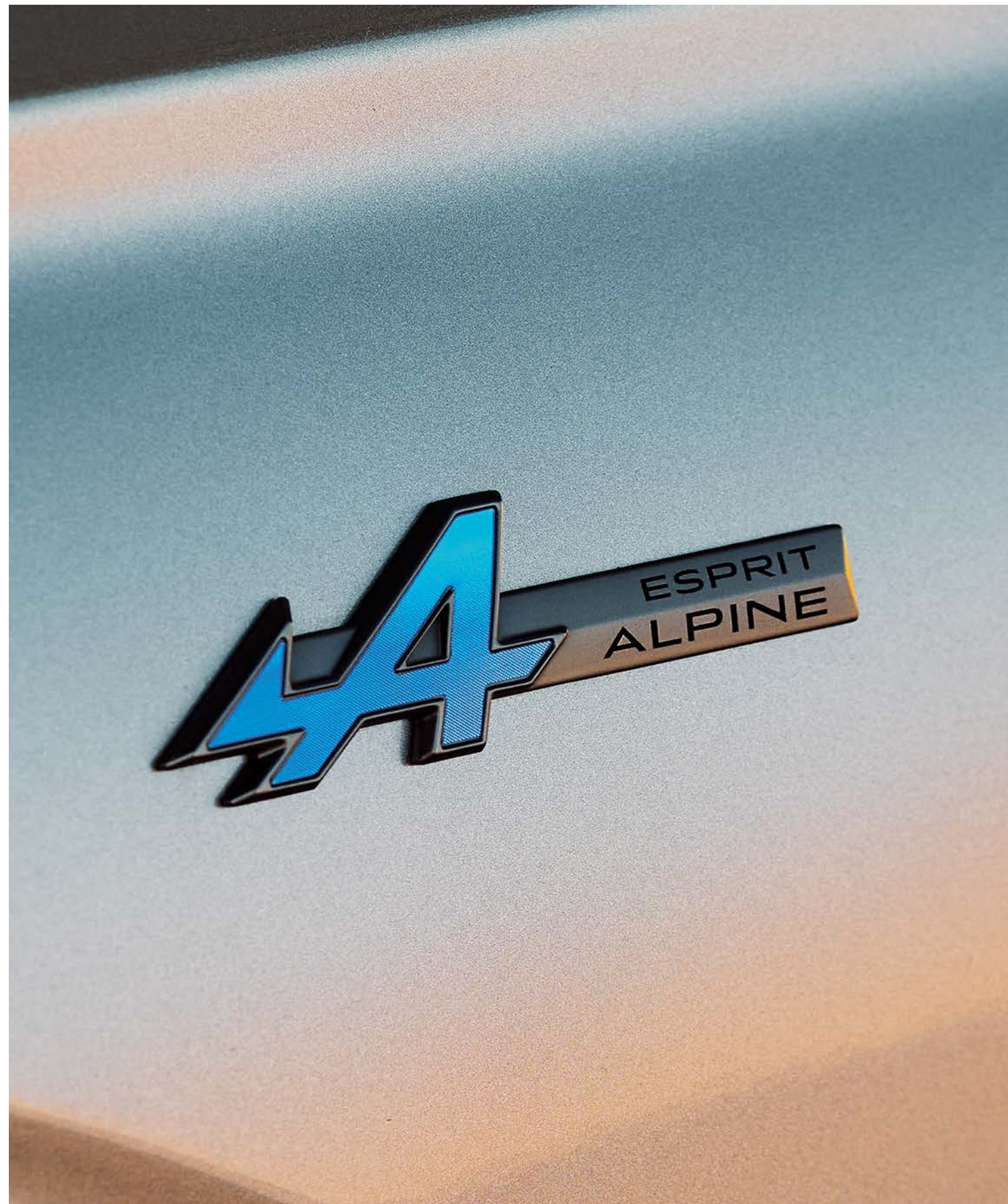

esprit ALPINE logotipas

ALPINE akcentų rasite ir salone: ALCANTARA® ir medžiaginiai apmušalai padailinti mėlynomis siūlėmis, galvos atramos išsiuvinėti gražūs motyvai, prie salono charakterio ir energijos labai dera ir aliumininiai pedalai. Oda NAPPA ir ALCANTARA® aptrauktas vairaratis su Prancūzijos trispalvę primenančiomis siūlėmis.

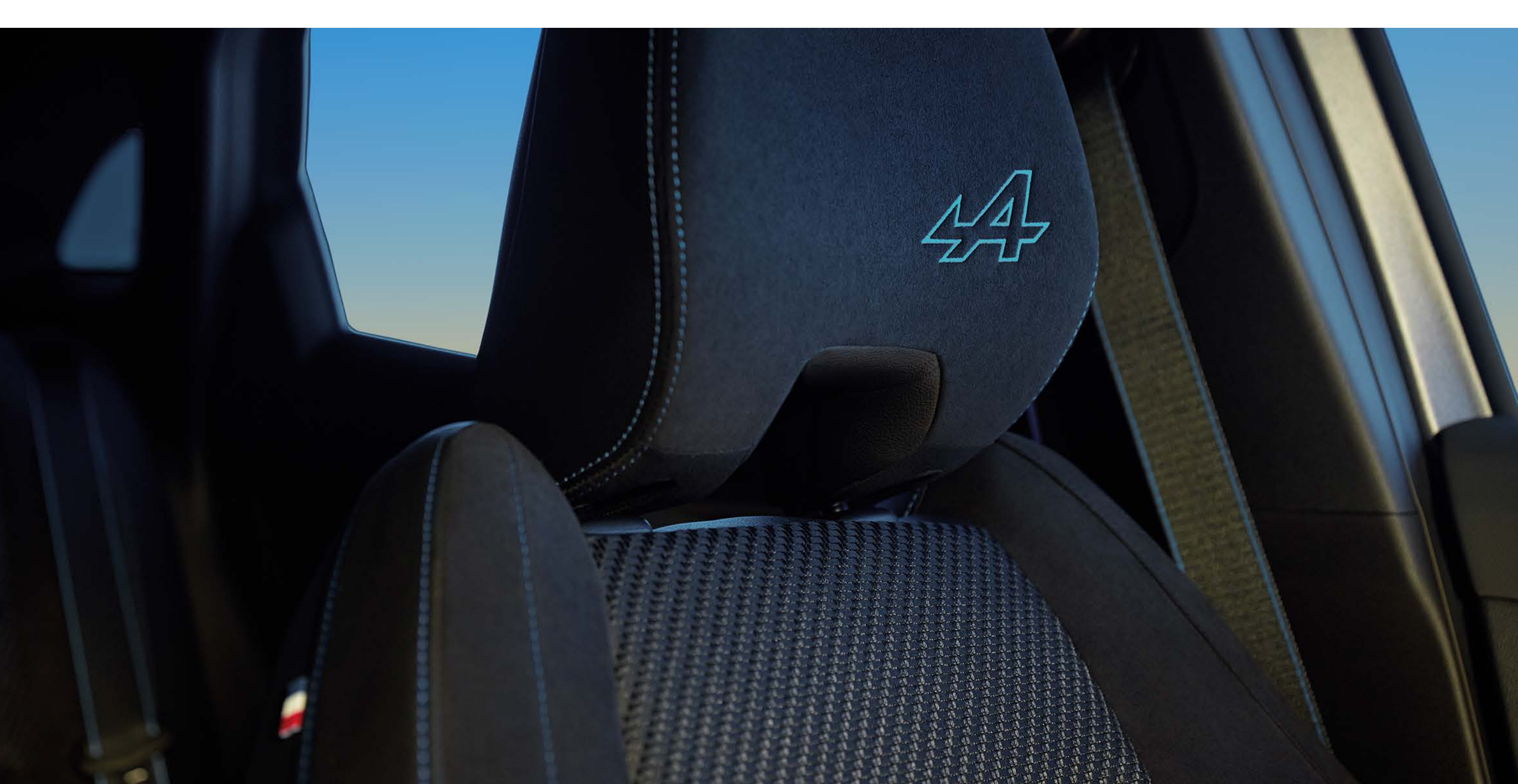

* Priklauso nuo varianto.

[konfigūruoti ir užsakyti →](#)

[menu ↑](#)

02. patogus vairavimas

geriausia hibridų technologija¹

E-Tech
full hybrid

iki
80 %
važiavimo mieste
elektriniu režimu²

iki
130 km/val.
elektriniu režimu¹

nuvažiuojamas
atstumas iki
1100 km²

4,6 l/100 km
degalų sąnaudos²

104 g/km
išmetamo CO₂²



Susipažinkite su 100 % hibridiniais modeliais ir trimis jų varikliais: E-TECH FULL HYBRID – vienu veiksmingiausių variklių savo kategorijoje², – MILD HYBRID ADVANCED ir MILD HYBRID.

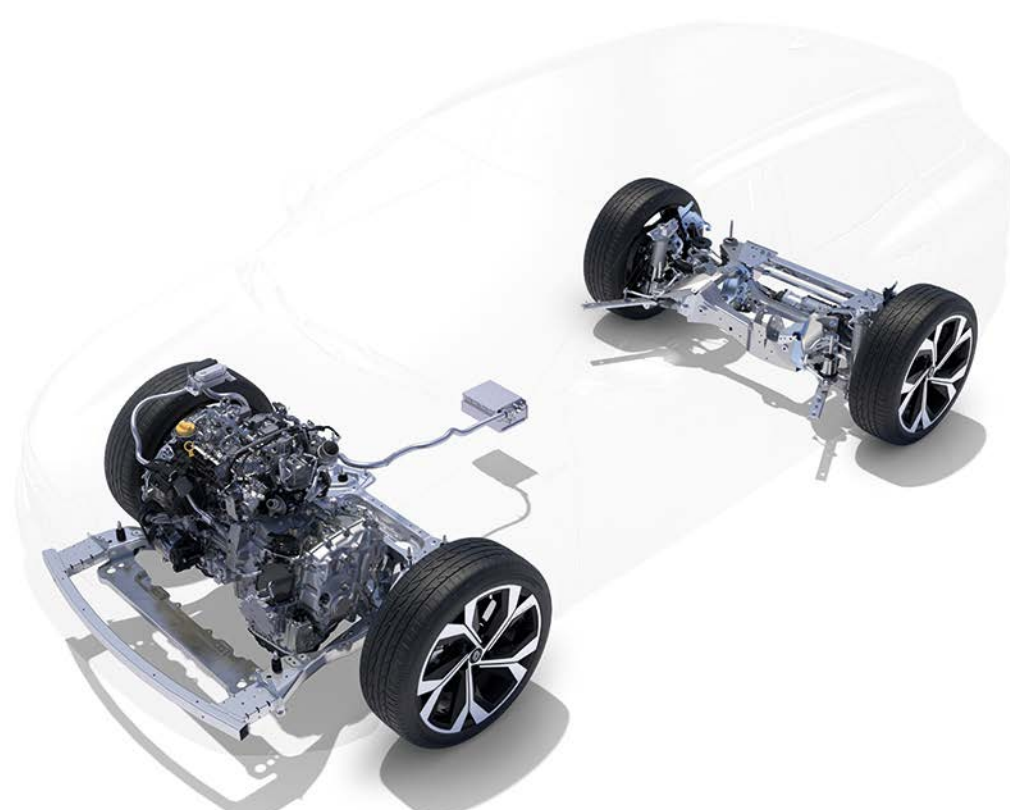
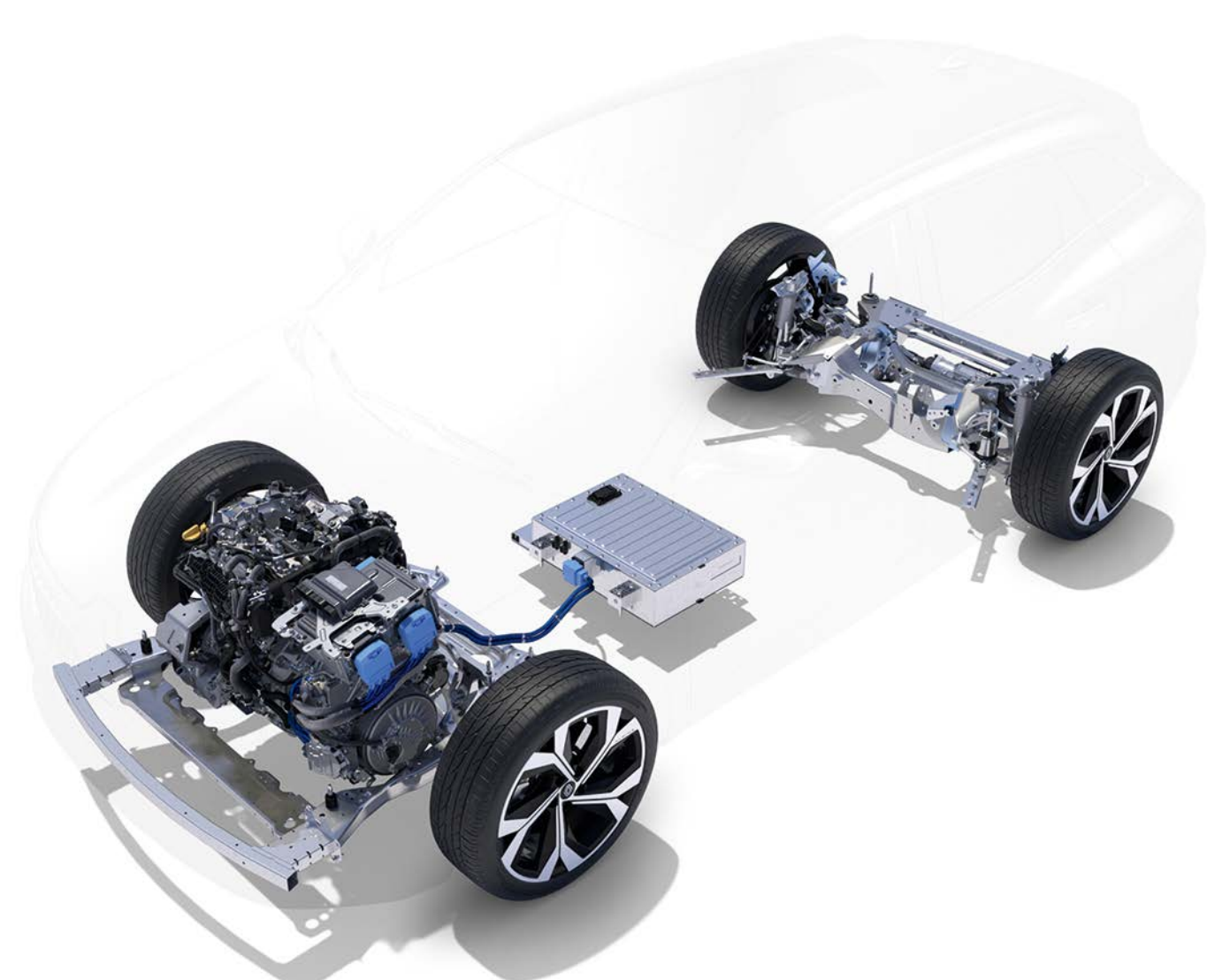

sutaupykite iki 40 % degalų³ su varikliu E-TECH FULL HYBRID

Mieste iki 80 % kelio įveikite elektriniu režimu¹. Akumuliatorius įkraunamas automobiliui lėtėjant ir jį stabdant – jo nereikia įkrauti iš elektros lizdo.

mild hybrid

Elektrinį variklį naudojanti hibridinė sistema užtikrina ne tik malonesnę akceleraciją, bet ir mažesnes degalų sąnaudas.

	E-Tech full hybrid 200	mild hybrid 160
technologija	vienas 400 V akumuliatorius + 2 elektriniai varikliai + 1 vidaus degimo variklis	vienas 12 V akumuliatorius + 1 vidaus degimo variklis
sutaupoma degalų^{1,2}	iki 40 %	iki 8 %
degalų sąnaudos²	nuo 4,6 l/100 km	nuo 6,1 l/100 km
išmetamo CO₂ kiekis²	nuo 104 g/km	nuo 138 g/km nuo 140 g/km (auto)
energijos rekuperacija lėtėjant ir stabdant	taip	taip
energijos rekuperacijos valdymas	taip	ne
elektrinio variklio pagalba vidaus degimo varikliui	taip	taip
važiavimas mieste elektriniu režimu²	iki 80 % laiko ¹	ne

¹ Priklauso nuo akumuliatoriaus įkrovos lygio ir vairavimo stiliaus. Vidinis RENAULT šaltinis; 2022 m.

² Vertės patvirtintos konkrečiam variantui pagal WLTP protokolą. Šaltinis: UTAC; 2022 m. liepa.

³ E-TECH FULL HYBRID variklis, palyginti su MILD HYBRID AUTO varikliu pagal WLTC protokolą mieste. Šaltinis: UTAC ir IDIADA; 2022 m. rugsėjis.

konfigūruoti ir užsakyti →

menu ↑

4Control advanced*

Naujoji sistema 4Control ADVANCED* su 4 valdomais ratais užtikrina saugias keliones.



Automobilio sukimosi spindulys vos 10,1 m – panašiai kaip miesto automobilių.

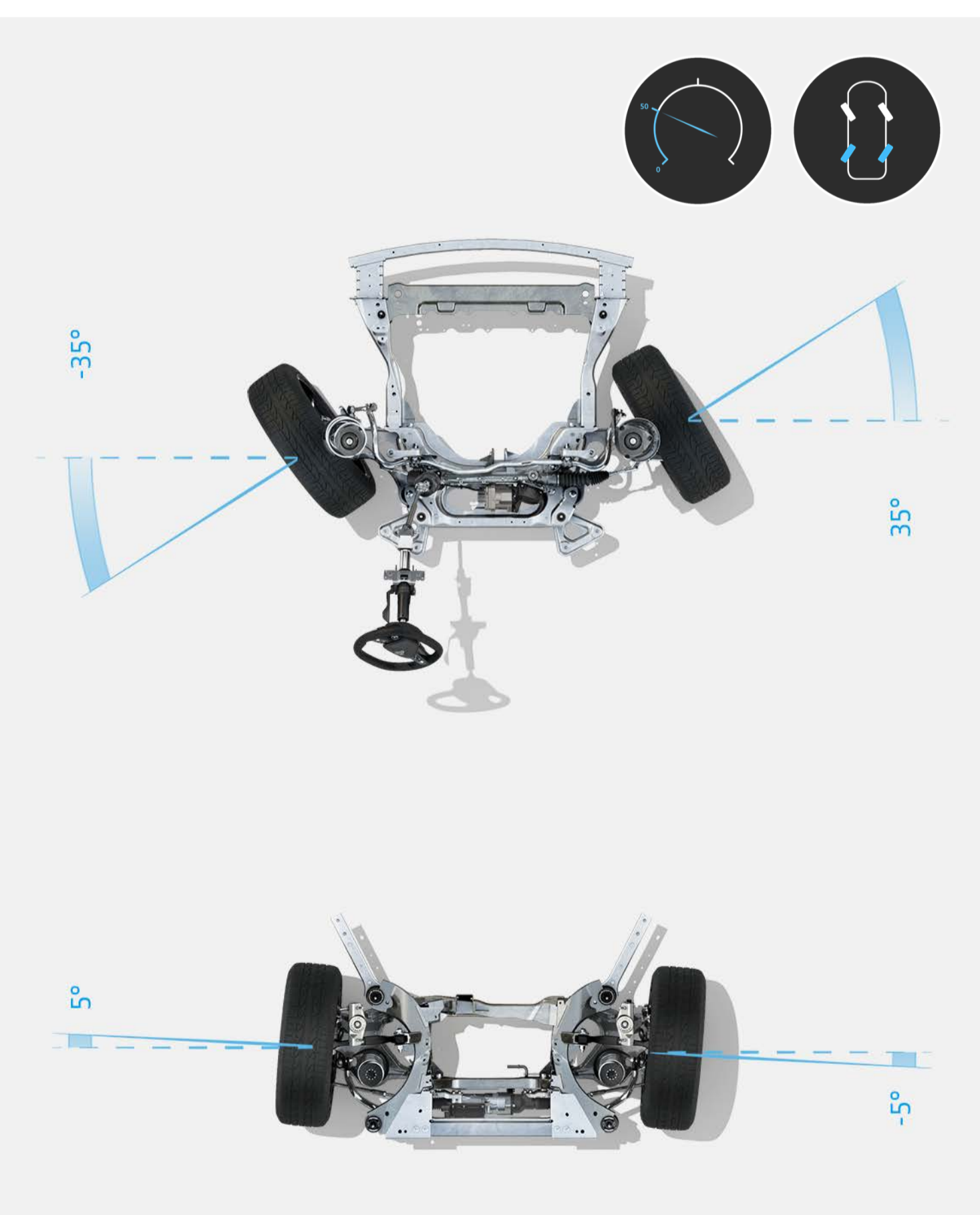

važiuojant iki 50 km/val. greičiu užpakaliniai ratai pavirsta priešinga kryptimi nei priekiniai, kad sumažėtų posūkio spindulys

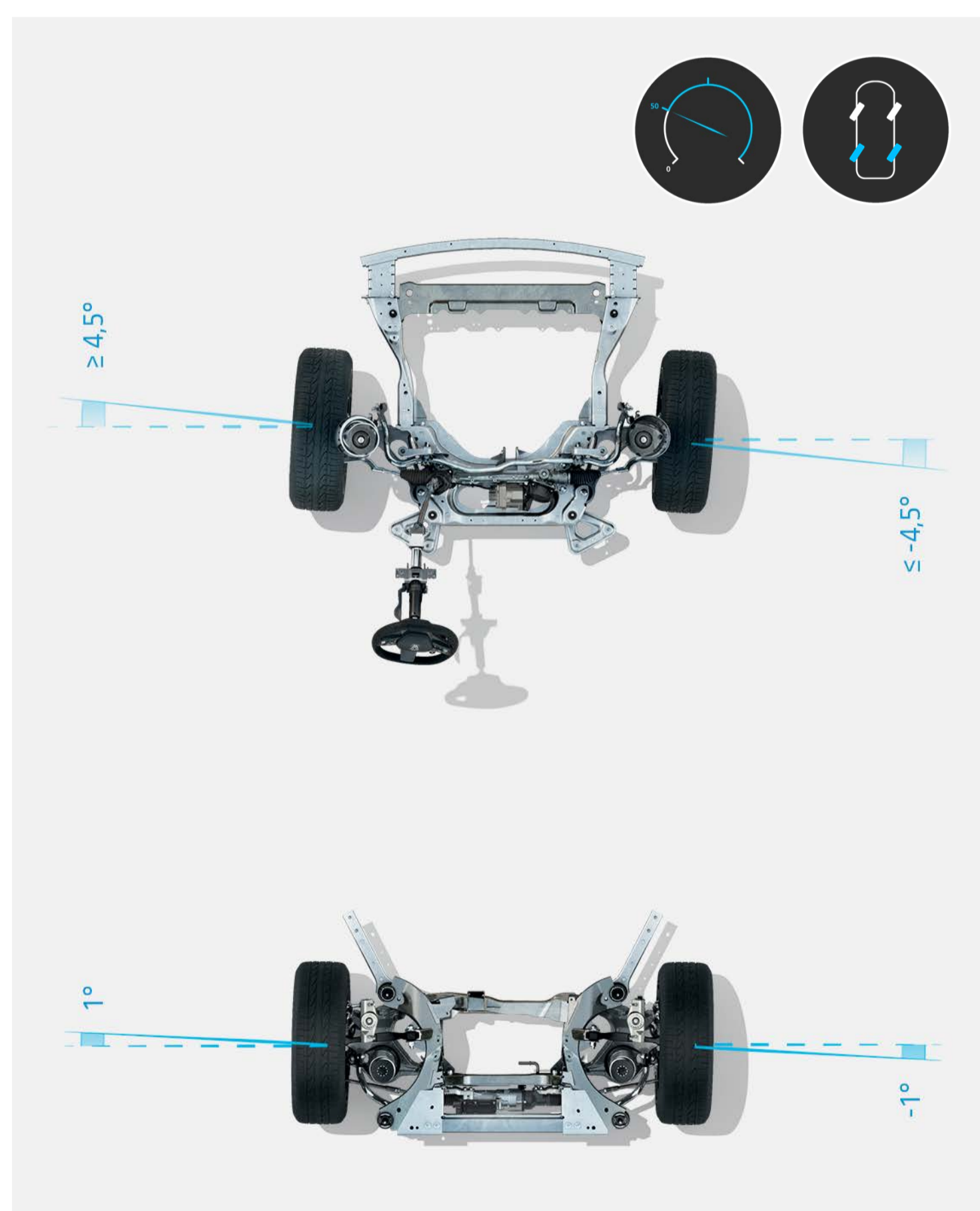

važiuojant didesniu nei 50 km/val. greičiu užpakaliniai ratai pavirsta ta pačia kryptimi kaip priekiniai, kad padidėtų sukibimas su kelio danga ir saugumas

* Priklauso nuo varianto.

[konfigūruoti ir užsakyti](#) →

[menu](#) ↑

patogios technologijos

Tam, kad vairuoti būtų patogiau, visi valdikliai atsukti į vairuotojo pusę ir visa svarbiausias informacija pateikiama tiesiai priešais vairuotoją.



Neatitraukite akių nuo kelio: naujasis 210 cm² HEAD-UP ekranas* visą reikiamą informaciją projektuoja ant priekinio stiklo.

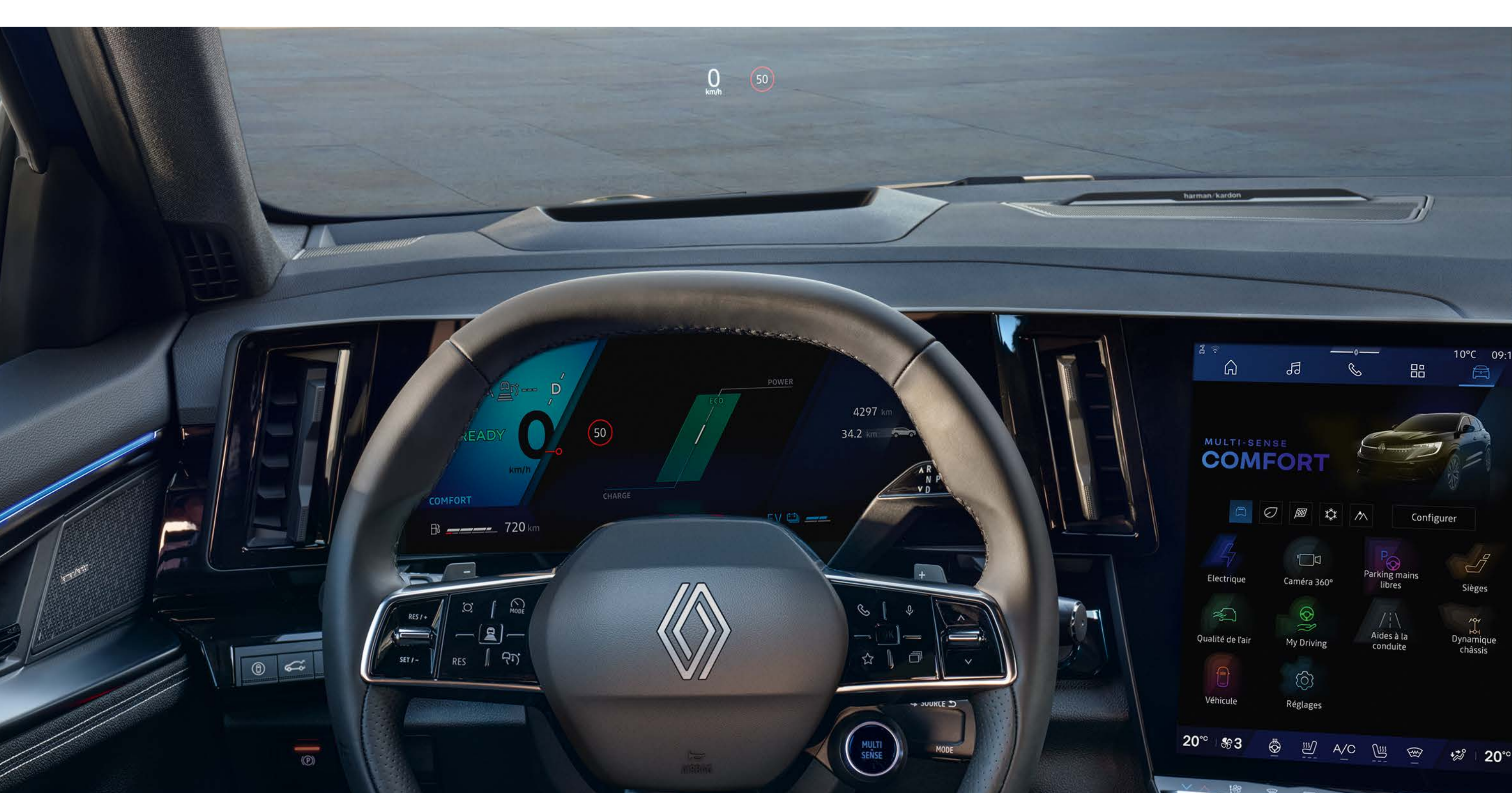

matykite greitį, vairavimo pagalbos sistemas ir navigaciją HEAD-UP ekrane

Variklio reakcija ir garsas, vairo stiprintuvas, foninis apšvietimas ir vairuotojo ekrano konfigūracija. Naudodamiesi sistema MULTI-SENSE pasirinkite vieną iš 4 važiavimo režimų* ir važiukite taip, kaip pageidaujate.



režimas SPORT: aktyvus vairavimo malonumas



režimas ECO: optimalios degalų sąnaudos

* Priklauso nuo varianto arba variklio.

Įspūdingo detalumo garsas su HARMAN KARDON*

Pasinerkite į garsą su naująja ypatinga HARMAN KARDON* sistema. Dvylika 485 vatų bendros galios garsiakalbių išdėstyta įvairiose salono vietose.

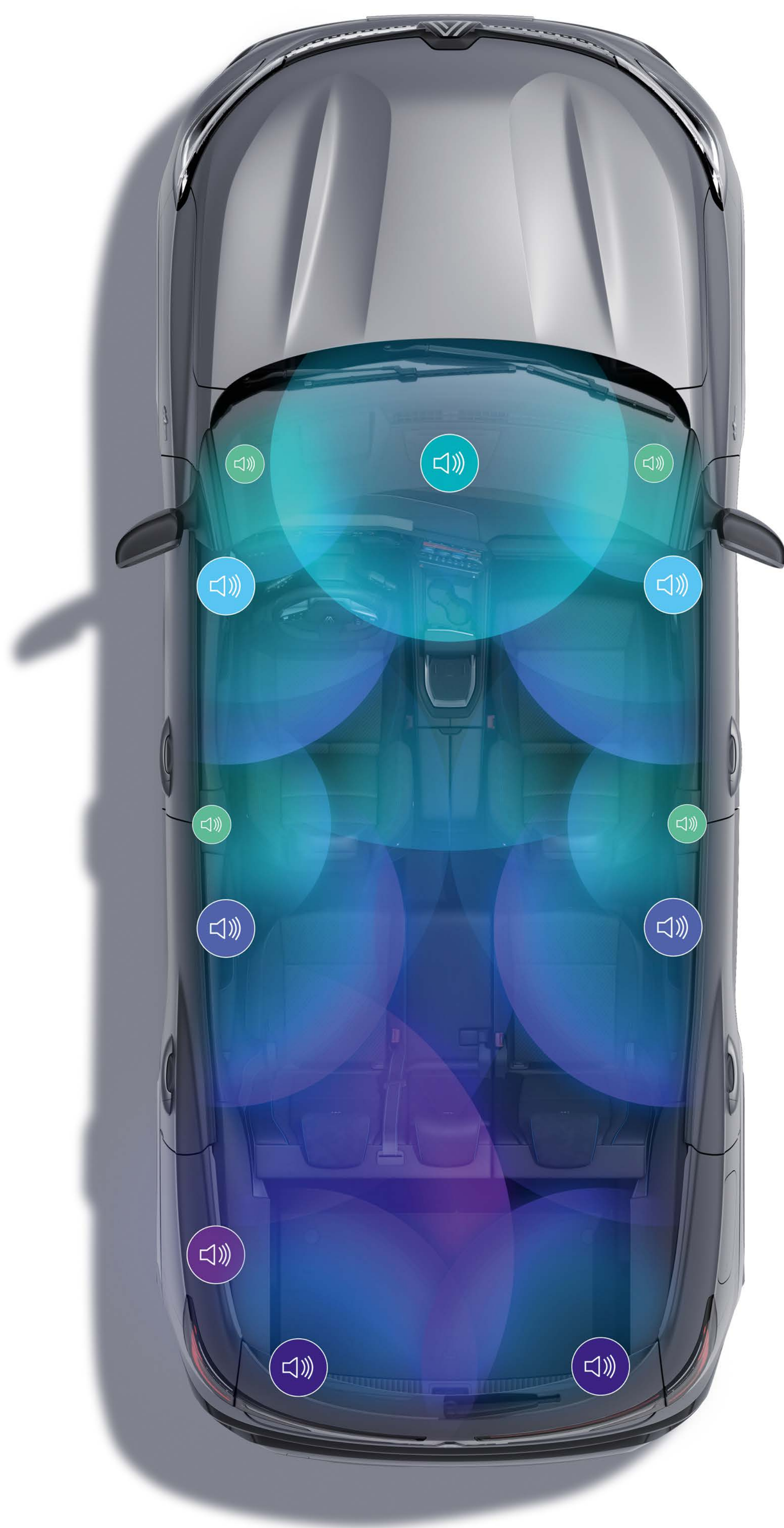

2 aukštadažniai garsiakalbiai prietaisų skydelio šonuose, 2 žemadažniai garsiakalbiai priekinių ir galinių durų plokštėse, 2 erdvinio garso garsiakalbiai, 1 priekinis centrinis blokas, 2 aukštadažniai ir 1 itin žemų dažnių garsiakalbis bagažinėje.

* Priklauso nuo varianto.

[konfigūruoti ir užsakyti →](#)

[menu ↑](#)

04. multimedija

multimedijos sistema openR LINK su integruotomis „Google“ paslaugomis

Į intuityvią multimedijos sistemą openR LINK su 774 cm²(1) ploto ekranais integruotos geriausios „My Renault“ ir „Google“ internetinės paslaugos^{1, 2}.



„Amazon Music“, „EasyPark“, „Radioplayer“ ir t. t. Iki 35 programų su išskirtiniu turiniu pasiekama per „Google Play“³.



„Waze“ yra bendruomeninė navigacijos programa, kurioje informacija dalijamasi realiuoju laiku. „Waze“ kelionėje suteikia ramybės.



Važiukite muzikos ritmu su mūsų nauju muzikiniu žaidimu – „SongPop for Renault“. Žaiskite drauge ir iš naujo atraskite populiarias dainas su šeima ir draugais!



Keliaukite, klausydamiesi grojaraščių ir dar daugiau su „Amazon Music“, įtraukta į „Amazon Prime“ prenumeratą.



Šviežiausias tiesiogines žinias apie sportą gausite naudodamiesi programa „L'Équipe for Renault“.



„Vivaldi“ – tai veiksminga, greita ir jūsų privatumą gerbianti interneto naršyklė.



Bet kada pasiekite visus mėgstamas radijo stotis tiek savo šalyje, tiek užsienyje per programą „Radioplayer“.



„Kabriol“ yra pirmasis garsinis pagal buvimo vietą veikiantis turistinis vadovas vaikams. Šimtai istorijų ir daug informacijos apie vietas, kuri padės nenuobodžiauti automobilyje.



Atraskite jus supančias istorijas naudodami „Karacal“ su buvimo vieta susijusius garso burbulus. Tegul kiekviena kelionė virsta nauju nuotykiu.



Pasiruošę pažaisti? Jūsų laukia viktorinos, mįslės ir iššūkiai! Su RENAULT ir „Les Incollables®“ keliauti smagu visai šeimai.



Naudodamiesi programa „EasyPark“ galite susiplanuoti ir užsisakyti stovėjimą milijonuose stovėjimo vietų visoje Europoje. Įveskite paskirties adresą ir naudokitės žemėlapiu navigacija.



Mėgstamų tinklalaidžių ir originalių kūrinių, audioknygų, naujų dokumentinių filmų ir kitko rasite platformoje „Sybel“.

„Hey Google“: balsu susidarykite maršrutą, pakeiskite važiavimo režimą arba nustatykite salono temperatūrą. Balsu valdomas padėjėjas² – jūsų paslaugoms.



Uždarytas kelias, nauja vienos krypties eismo gatvė, laikina apylanka... „Google“ žemėlapių navigacijos sistema² užtikrina tikslų maršrutą net jei dingtų tinklo ryšys.



¹ Priklauso nuo varianto ir šalies.

² „My Renault“, „Google“ žemėlapių ir „Google Assistant“ internetinės paslaugos teikiamos nemokamai 5 metus nuo transporto priemonės pristatymo dienos.

³ Programos atsisiunčiamos iš „Google Play“ prisijungus prie interneto.

konfigūruoti ir užsakyti →

menu ↑

komfortas ir salono pritaikymo galimybės

Galiniai keleiviai turės daugiausia erdvės ties keliais, palyginti su kitais šio segmento automobiliais, todėl galės mėgautis aukšto lygio komfortu. Užpakalinė sėdynė slankioja 16 cm – taip galima reguliuoti bagažinės talpą.



Talpos bagažinė 1761 l², jei nulenksite užpakalines sėdynes.



elektra valdomą bagažinės dangtį atidarysite įkišę koją po galiniu buferiu

Ergonomiškas slankus porankis leidžia patogiai valdyti platų 12 colių openR ekraną.



porankis ir indukcinis išmaniojo telefono kroviklis

¹ Priklauso nuo varianto.

² 1525 dm³

[konfigūruoti ir užsakyti →](#)

[menu ↑](#)

06. advanced driver-assistance systems



32 pažangios vairavimo pagalbos sistemos

Vykdydami programą „Pirmiausia – žmogus“ naujajame RENAULT AUSTRAL E-TECH FULL HYBRID įdiegėme 32 pažangias vairavimo pagalbos sistemas.

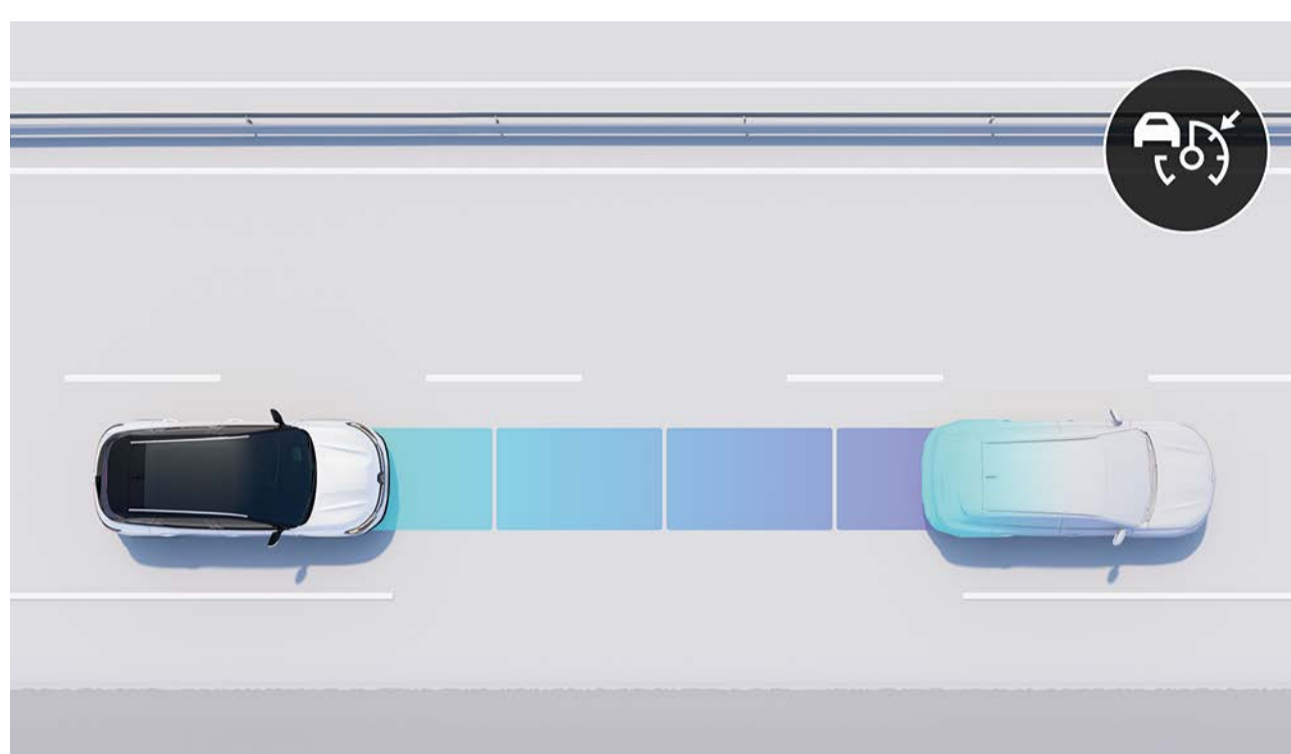

išmanioji adaptyvioji pastovaus greičio palaikymo sistema

Ši sistema padeda išlaikyti saugų atstumą iki priekyje važiuojančios transporto priemonės. Aktyvuoja stabdžius, kai atstumas per mažas, ir vėl padidina greitį, kai kelyje nebelieka kliūčių. Taip pat analizuoja važiavimo sąlygas, kad nustatytų saugų greitį.



priekiniai žibintai LED MATRIX VISION

Sistema automatiškai pritaiko žibintų šviesą prie eismo ir oro sąlygų. Kiti vairuotojai neakinami ir optimizuojamas matomumas naktį.



avarinio stabdymo sistema važiuojant atbuline eiga

Sistema aptinka iš galo esančias kliūtis ir kilus pavojui automatiškai sustabdo automobilį.

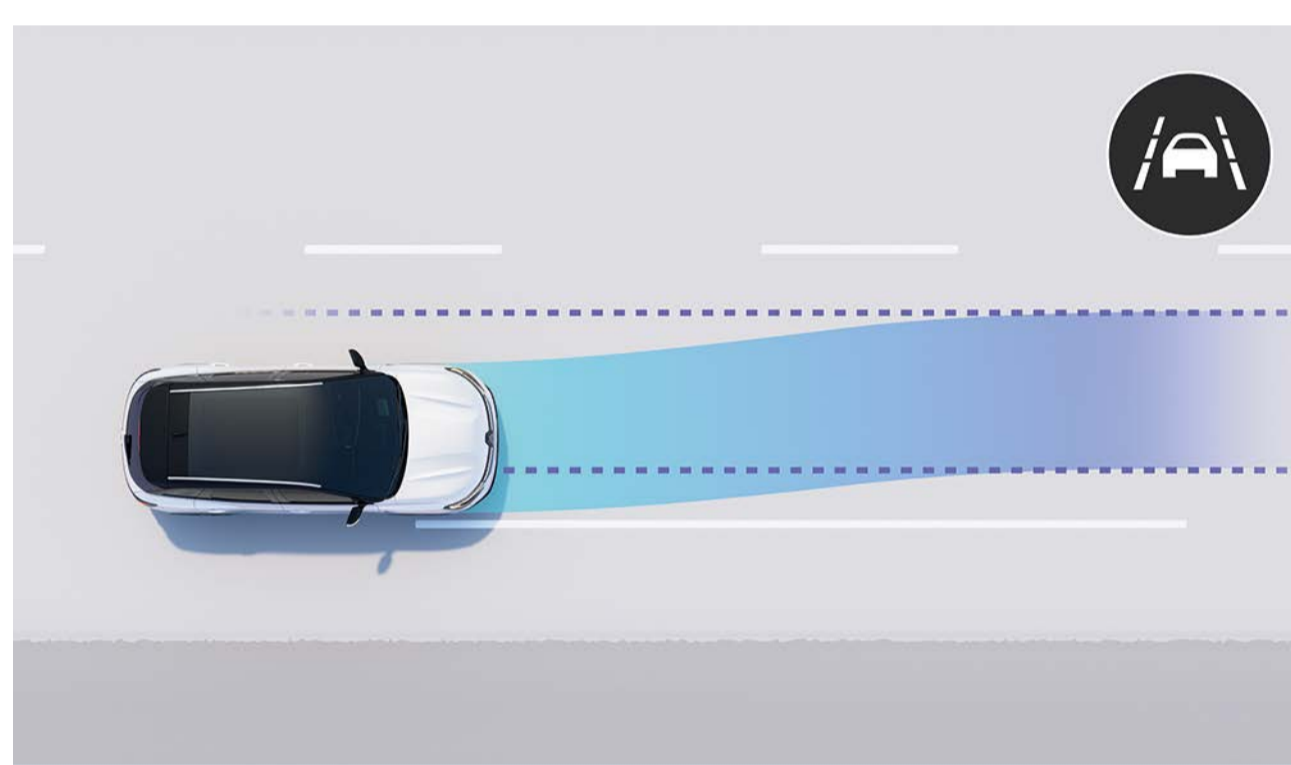

eismo juostos palaikymo sistema

Koreguoja vairaračio padėtį, kad transporto priemonė netyčia neišvažiuotų iš eismo juostos, jei vairuotojas neparodė posūkio signalo.

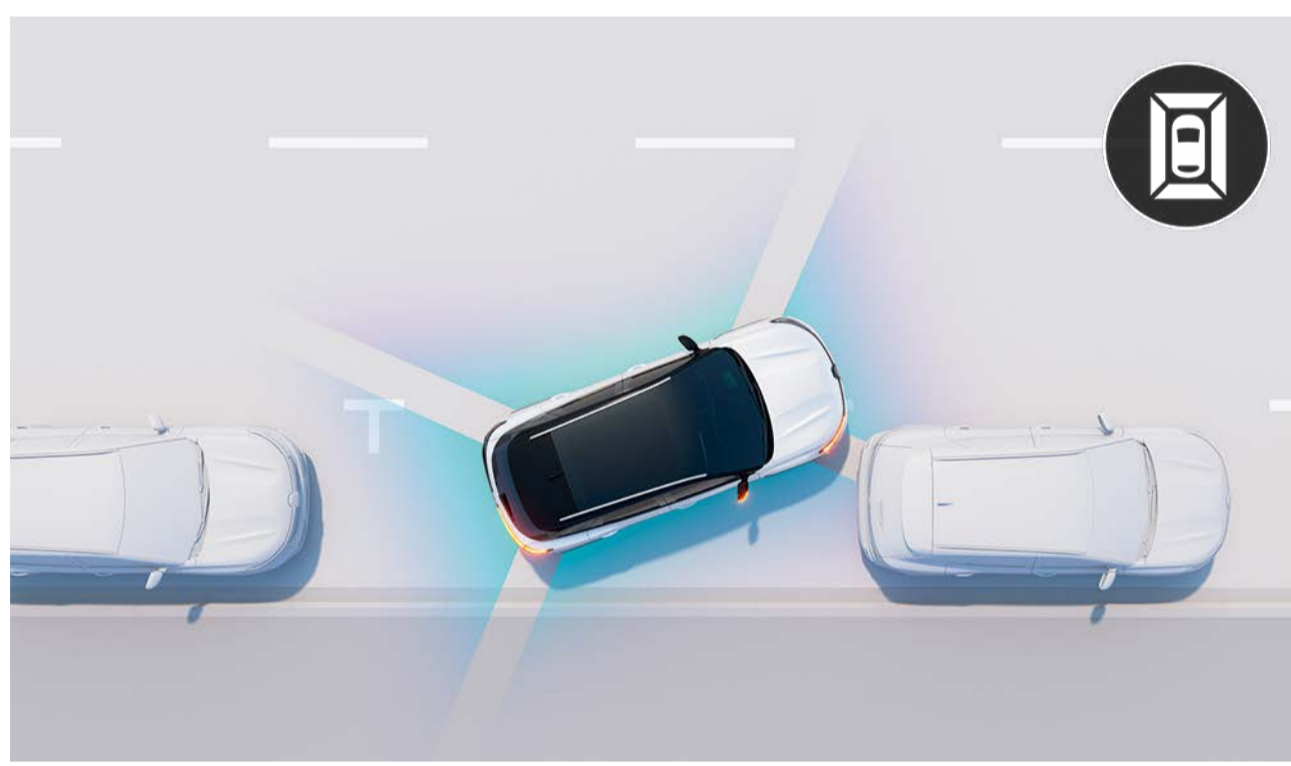

360° 3D kamera

Keturios kameros atkuria transporto priemonės aplinkos vaizdą 360° kampu ir padeda atlikti reikiamus manevrus.

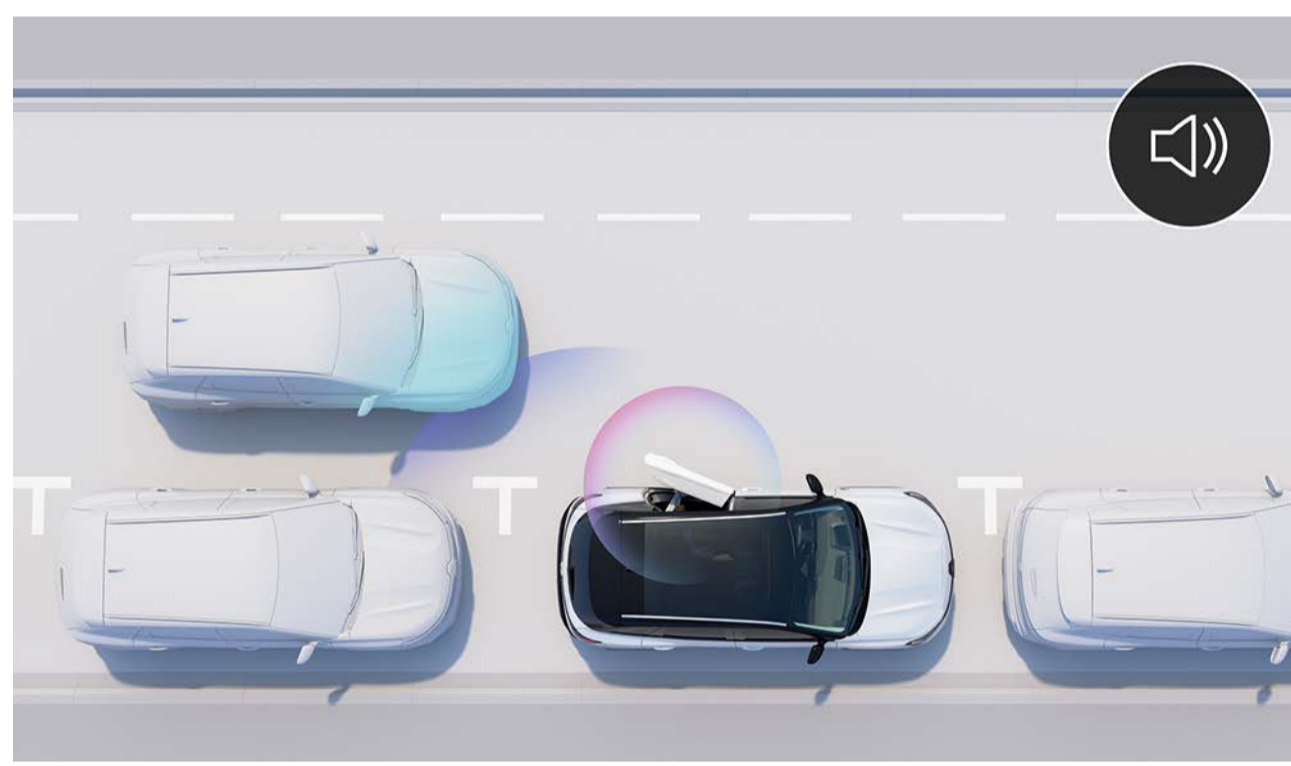

keleivių saugaus išlipimo sistema

Ketinant atidaryti duris ši sistema įspėja apie iš galo artėjančią transporto priemonę.

vairavimas

- funkcija „Active Driver Assist“
- pajudėjimo įkalnėje pagalbos sistema
- 9,3 colio HEAD-UP ekranas (210 cm²)
- saugaus stabdymo kelio įspėjimas
- ekonomiško važiavimo patarimai^{1,2}
- išmanusis hibridinis važiavimas^{1,2}
- greičio ribotuvas
- pastovaus greičio palaikymo sistema
- adaptyvioji pastovaus greičio palaikymo sistema
- išmanioji adaptyvioji pastovaus greičio palaikymo sistema¹

automobilio statymas

- galiniai automobilio statymo jutikliai
- priekiniai automobilio statymo jutikliai
- šoniniai automobilio statymo jutikliai
- 360° 3D kamera
- galinio vaizdo kamera
- automatinis automobilio statymas

sauga

- eismo juostos keitimo įspėjimas
- išvažiavimo iš eismo juostos įspėjimo sistema
- eismo juostos palaikymo sistema
- nematomos zonos įspėjimas
- avarinio stabdymo sistema su sankryžų stebėjimo funkcija
- automatinė avarinio stabdymo sistema važiuojant atbuline eiga
- automatinė avarinio stabdymo sistema mieste ir priemiesčiuose su pėsčiųjų ir dviratininkų aptikimo funkcija
- automobilio statymo statmenai atbuline eiga signalai
- išvažiavimo iš eismo juostos kontrolė, kai automobilis lenkiamas
- kelio ženklų atpažinimo sistema
- kelio ženklų atpažinimo ir įspėjimo apie viršijamą greitį sistema¹
- keleivių saugaus išlipimo sistema
- vairuotojo nuovargio kontrolės sistema

apšvietimas

- priekiniai žibintai LED MATRIX VISION
- automatinis artimųjų ir tolimųjų šviesų perjungimas
- adaptyvieji šviesadiodžiai priekiniai žibintai (su integruota rūko žibintų funkcija)

¹ 5 metų laikotarpiui.

² Bus pasiekiami netrukus.

[konfigūruoti ir užsakyti →](#)

[menu ↑](#)

07. individualizavimas

spalvos



balta GLACIER (nl)¹



raudona FLAME (md)¹



blizgi balta PEARL (p)¹



juoda ETOILE (md)



mėlyna IRON (md)



pilka SCHISTE (md)



pusiau matinė pilka SCHISTE (pm)¹

p – perlamutriniai dažai;
pm – pusiau matinė spalva;
nl – neskaidrus lakas;
md – metalizuojamieji dažai.
¹ Priklauso nuo versijos.

konfigūruoti ir užsakyti →

menu ↑

07. individualizavimas

salono įranga



techno

- porolonu padengtas prietaisų skydelis, pusiau matinė chromuota apdaila su foniniu apšvietimu ir dekoratyviniais elementais iš perdirbtų medžiagų
- pilkos ir juodos spalvos tekstilės apmušalai su ekologiškos odos elementais



iconic

- ekologiška oda aptrauktas prietaisų skydelis su dviguba siūle, dekoratyviniai uosio medienos elementai
- juodi tekstilės apmušalai su ekologiškos odos elementais



iconic esprit Alpine

- porolonu padengtas prietaisų skydelis, dekoratyviniai ALCANTARA® elementai su mėlynomis siūlėmis
- juodi tekstilės apmušalai su ALCANTARA elementais ir mėlynomis siūlėmis

07. individualizavimas

apmušalai



pilki tekstilės apmušalai su ekologiškos TEP odos elementais



pilkai juodi tekstilės apmušalai su ekologiškos TEP odos elementais



juodi tekstilės apmušalai su ALCANTARA® elementais ir mėlynomis siūlėmis

visos sėdynės, brošiūroje vadinamos odinėmis, yra su apmušalais, kurie iš dalies odiniai, iš dalies tekstiliniai su specialia danga. Norėdami daugiau informacijos apie naudojamas medžiagas, kreipkitės į pardavimo atstovą.

ratlankiai



19 colių juodi deimantinio blizgesio lengvojo lydinio ratlankiai KOMAH¹



20 colių juodi deimantinio blizgesio lengvojo lydinio ratlankiai EFFIE²



20 colių juodi deimantinio blizgesio lengvojo lydinio ratlankiai DAYTONA³

¹ Standartinė varianto TECHNO įranga.

² Standartinė varianto ICONIC įranga.

³ Standartinė varianto esprit ALPINE įranga.

konfigūruoti ir užsakyti →

menu ↑

07. individualizavimas

priedai



išorės individualizavimo paketai

Individualizuokite automobilio išorę pasirinkdami vieną iš keturių spalvų paketų: anglies pluošto, auksinį, šviesiai pilką arba grafito.



stogo bagažinė RENAULT nouveIR

Keliaujate su šeima ir draugais? Papildomą bagažą galite vežtis naujoje saugioje rakinamoje stogo bagažinėje RENAULT nouveIR. Galima talpa: 380, 480 arba 630 litrų.



elektra valdomas velkamasis kablys

100 % elektra valdomas velkamasis kablys automatiškai ištraukiamas paspaudus bagažinėje esantį mygtuką. Per kelias sekundes jis paslepiamas, kad negadintų automobilio dizaino.



šoniniai laipteliai

Pabrėžkite naujojo RENAULT AUSTRAL tvirtumą pridėdami šoninius laiptelius. Ant jų pasilypėjęs lengviau pasiekti ant stogo esančius priedus. Be to, laipteliai apsaugo kėbulą nuo kasdinių smūgių.



tekstiliniai grindų kilimėliai esprit ALPINE

Pasirinkite bet kuriuos kilimėlius iš plataus asortimento ir apsaugokite automobilio saloną. Paryškinkite sportišką išvaizdą išskirtiniais tekstiliniai esprit ALPINE kilimėliais.

[konfigūruoti ir užsakyti](#) →

[menu](#) ↑

07. individualizavimas

varikliai

E-Tech full hybrid 200 AG

mild hybrid 160 AG aut.

degalų rūšis

FULL HYBRID
+ bešvinis benzinas (E10)

bešvinis benzinas (E10)

didžiausia galia, kW EEB (AG) / variklio greitis (sūk./min.)

96 kW / 4500 sūk./min. (vidaus degimo variklis) + 75 kW
(2 elektriniai varikliai)

116 kW / 5250–5500 sūk./min.

didžiausias sukimo momentas, Nm EEB / variklio greitis (sūk./min.)

205 Nm / 1750 sūk./min.
(tik vidaus degimo variklis)

270 Nm / 1800–3750 sūk./min.

akumuliatoriai

ličio jonų

našumas

didžiausias greitis (km/val.)

175

akceleracija nuo 0 iki 100 km/val. (sek.)

8,4

9,7

matmenys ir talpa

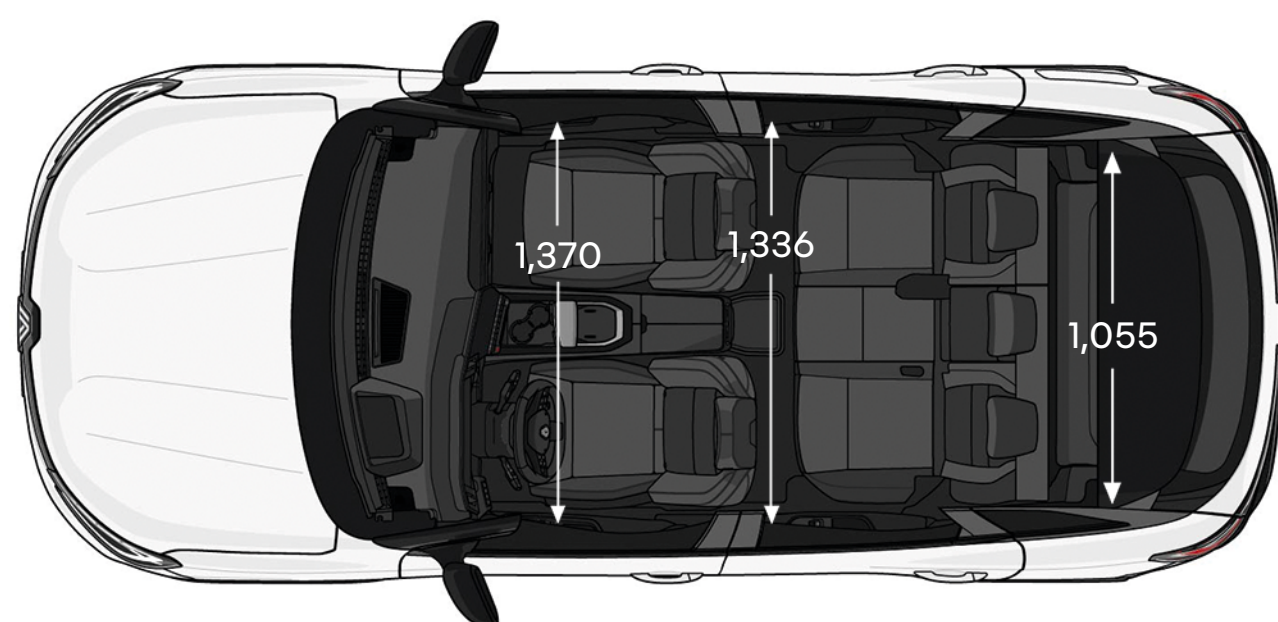
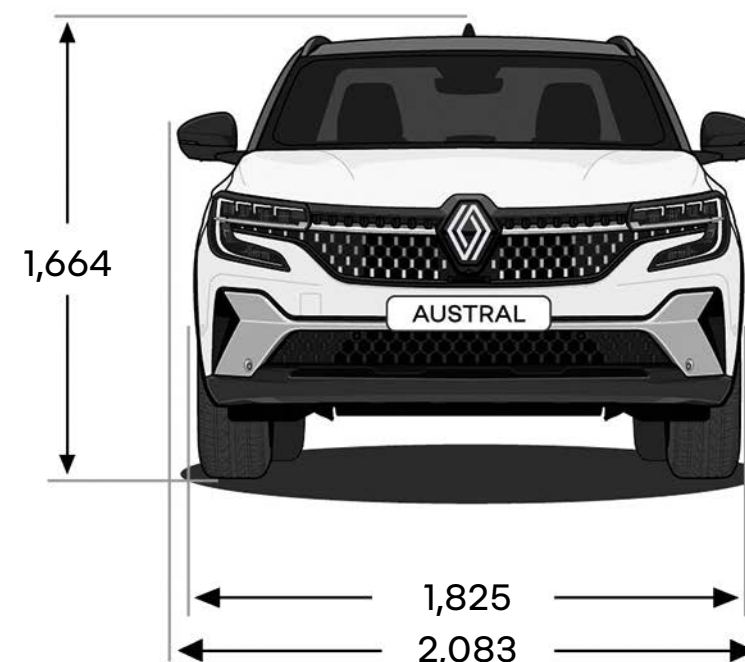
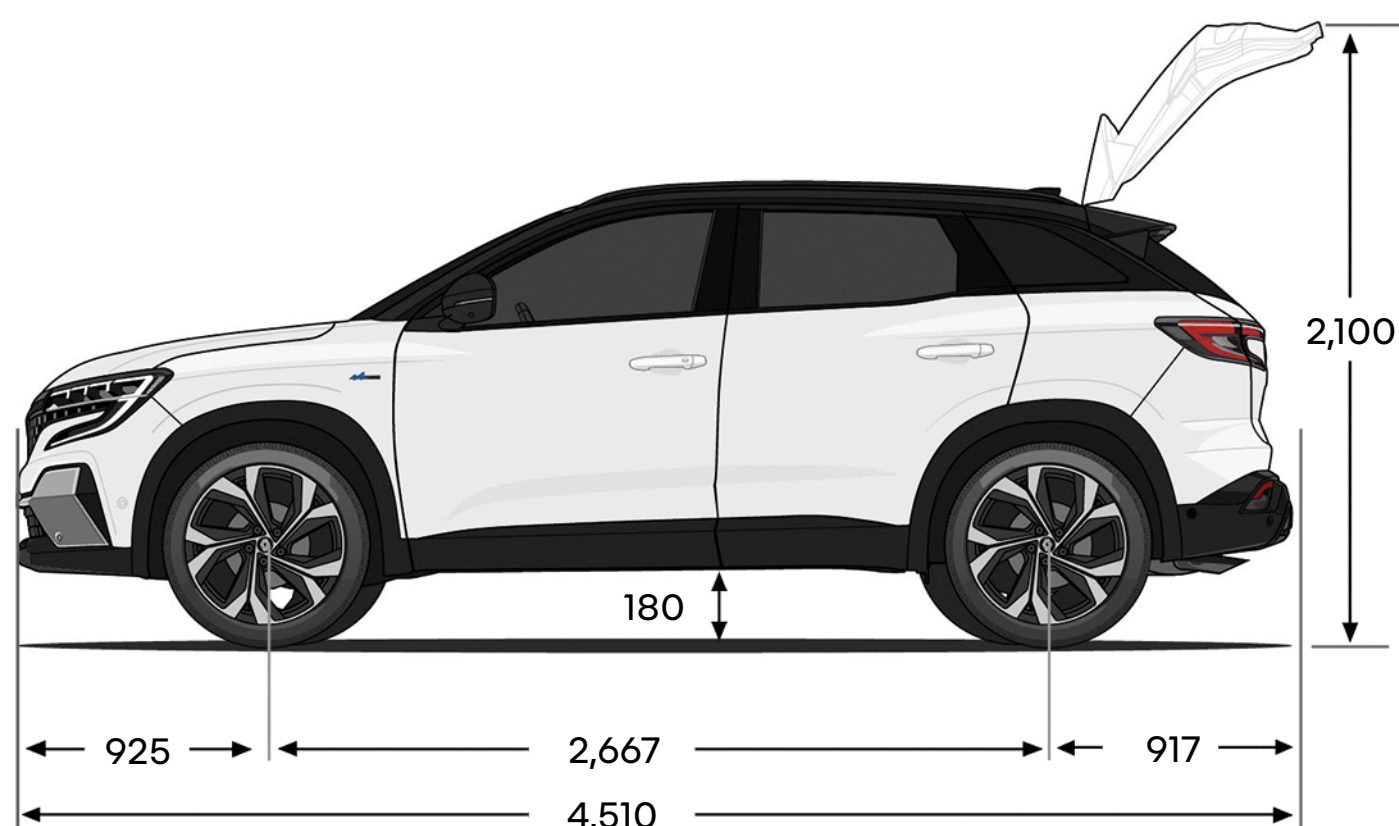

matmenys nurodyti milimetrais

bagażinės talpa litrais	mild hybrid	E-Tech full hybrid
su stacionaria užpakaline sėdyne	555	527
su 16 cm slankiojama užpakaline sėdyne	iki 673	iki 657
didžiausia – nulenkus užpakalinę sėdynę	1761	1736

konfigūruoti ir užsakyti →

menu ↑



Ėmėmės visų priemonių, kad šios brošiūros turinys būtų tikslus jos išleidimo metu. Šis dokumentas sudarytas naudojant ikigamybinius modelius ir prototipus. Laikydamosi nuolatinio produkcijos tobulinimo politikos RENAULT pasilieka teisę bet kada keisti apibūdintas ar paminėtas savybes, transporto priemones ir priedus. Apie visus tokius pakeitimus RENAULT atstovams pranešama kuo greičiau. Priklausomai nuo pardavimo šalies, kai kurios versijos gali skirtis ir tam tikra įranga gali būti neparduodama (tiek standartinė, tiek pasirenkama, tiek priedai). Norėdami naujausios informacijos kreipkitės į artimiausių atstovą. Dėl techninių priežasčių šiame atspausdintame dokumente spalvos gali šiek tiek skirtis nuo faktinių automobilio išorės ar salono apdailos spalvų. Visos teisės saugomos. Draudžiama bet kokia forma ir bet kokiomis priemonėmis atkurti kurią nors šios brošiūros dalį negavus raštiško RENAULT sutikimo.

Publicis – nuotraukos: C. Violet, F. Schlosser, S. Staub, © Renault Marketing 3D-Commerce

2024 m. sausis.

RENAULT rekomenduoja 

konfigūruoti ir užsakyti →

menu ↑