

RENAULT CAPTUR

FULL HYBRID E-TECH



taip pat yra su MILD HYBRID, benzininiu ir
ECO-G (LPG) varikliu

ekspresyvus ir kompaktiškas visureigis

RENAULT CAPTUR FULL HYBRID E-TECH su galingu priekiniu skydeliu, **ESPRIT ALPINE** apdaila ir kultiniu sportiniu dizainu – tiesiog idealus kompaktiškas visureigis. Didelė vidaus erdvė, multi-medijos sistema openR LINK su integruotomis „Google“ paslaugomis⁽¹⁾ ir 29 pažangiosiomis vairavimo pagalbos sistemomis – šis automobilis išsiskiria visais atžvilgiais.



Patirkite vairavimo elektriniu režimu malonumą su 160 AG FULL HYBRID E-TECH varikliu.

FULL HYBRID E-TECH 160 AG savaime įkraunamas variklis

nuvažiuojamas atstumas iki 1100 km⁽³⁾

bagażinės talpa⁽⁴⁾ iki 616 litrų⁽³⁾

sistema openR link su integruotomis „Google“ paslaugomis^{(1), (2)}

perdirbtos medžiagos

29 pažangiosios vairavimo pagalbos sistemos

⁽¹⁾ priklauso nuo varianto.

⁽²⁾ „My Renault“ susietos paslaugos teikiamos nemokamai 8 metus. „Google“ žemėlapių ir „Google Assistant“ paslaugos teikiamos nemokamai 3 metus nuo automobilio įsigijimo dienos. „Google“, „Google Play“, „YouTube“, „Waze“ ir kiti yra „Google LLC“ prekių ženklai.

⁽³⁾ su pilnu baku benzino pagal WLTP duomenis (įskaitant rezervinį baką).

⁽⁴⁾ priklauso nuo variklio; kai užpakalinė sėdynė priekinėje padėtyje.

⁽⁵⁾ pagal VDA standartą (ISO 3832) išmatuotas atitinkamas tūris: benzininiame variante – 404, 518 ir 1363 dm³, ECO-G (LPG) variante – 311, 425 ir 1282 dm³, FULL HYBRID E-TECH variante – 305, 419 ir 1276 dm³. (Pagal VDA standartą visas bagażinės tūris apskaičiuojamas naudojant standartinės formos ir dydžio objektus (200 mm x 100 mm x 50 mm = 1 dm³).

menu

01. dizainas

02. patogumas

03. malonus vairavimas

04. multimedija

05. salonas

**06 pažangiosios vairavimo
pagalbos sistemos**

07. individualizavimas

atsisiųskite pdf

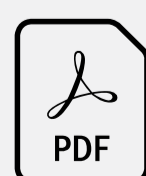

atsisiųskite kainoraštį

galingas stilius

Išraiškingos priekinės grotelės, aptakios formos priekiniai žibintai, pusiau matinės pilkos SCHISTE spalvos „F1®“ stiliaus oro skirstytuvai ir naujo dizaino RENAULT logotipas. Naujas aštresnis dizainas – dar labiau įkvepiantis stilius.



Tamsus chromuotas logotipas, nauji kristalo formos galiniai žibintai, ESPRIT ALPINE logotipai ant priekinių sparnų ir tik šiam variantui būdingi sportiški 19 colių lengvojo lydinio ratlankiai ELIXIR.

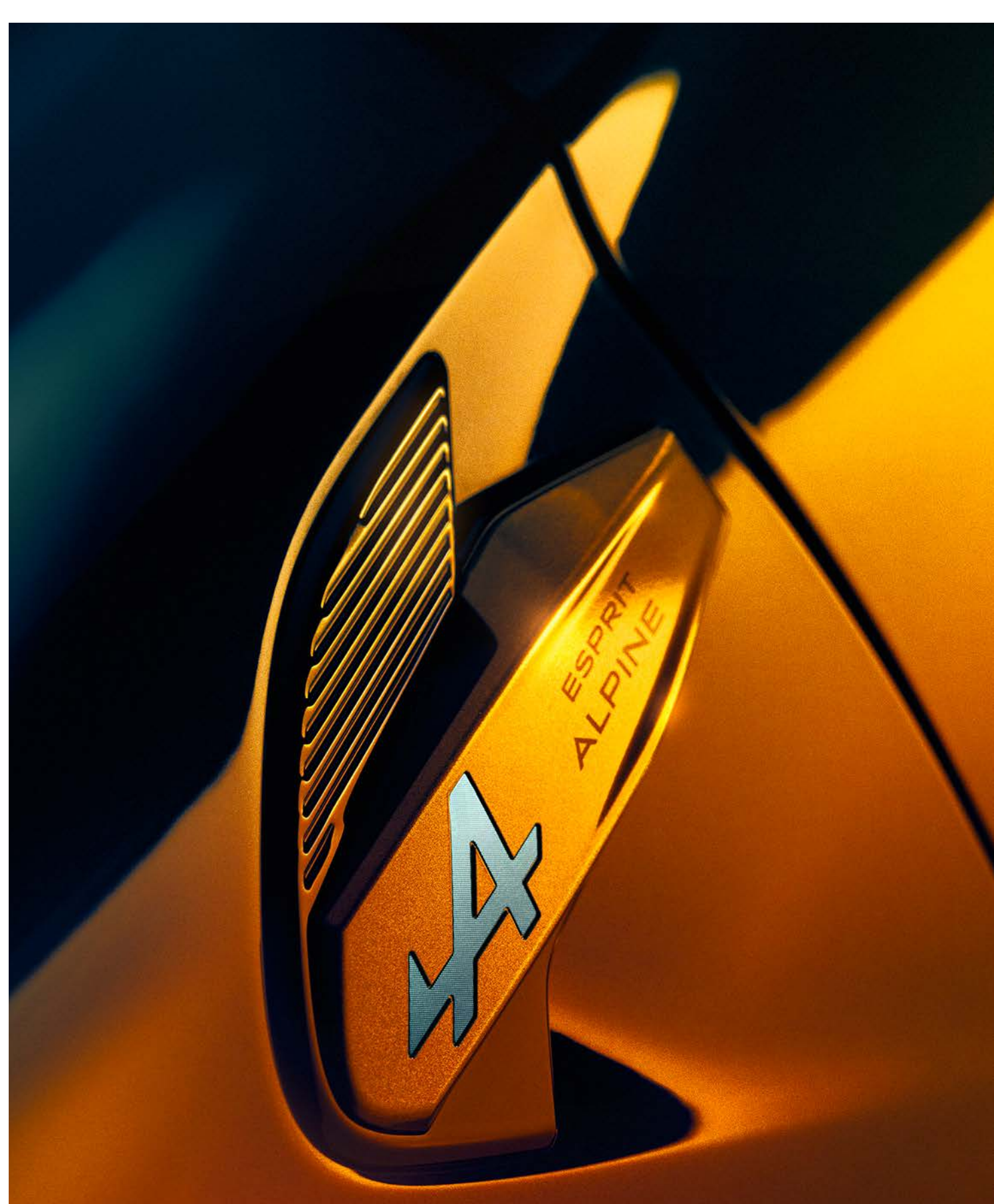

Iš naujo atraskite CAPTUR DNR su laikui nepavaldžiu dviejų kėbulo spalvų deriniu. Naujasis pilkas PEARL stogas gražiai dera su įvairiomis kitomis kėbulo spalvomis.



baltos PEARL spalvos kėbulas su pilkos HIGHLAND PEARL spalvos stogu

[konfigūruoti ir užsakyti →](#)

[menu ↑](#)

kelionės visiškai naujaip

Pasinerkite į ekologišką sportinį saloną, pagamintą naudojant perdirbtas ir biologinės kilmės medžiagas⁽¹⁾. Naudodamiesi MULTI-SENSE sistema pasirinkite savo individualų vairavimo stilių. Malonumą dar sustiprins „Harman Kardon“⁽²⁾ aukštos kokybės garsas ir 9 garsiakalbiai.



Naudojantis belaidžio ekrano dubliavimo funkcija visos jūsų programos, grojaraščiai, tinklalaidės ir skambučiai rodomi multimedijos ekrane. Belaidis įkroviklis suteikia optimalų laisvės jausmą.

Variantas ESPRIT ALPINE išsiskiria mėlynomis siūlėmis ir mėlynos, baltos bei raudonos spalvos siūlėmis papuoštu vairu. Ant visų sėdynių atlošų rasite ALPINE logotipą.



⁽¹⁾ priklauso nuo varianto.

⁽²⁾ pasirenkama įranga variantuose ESPRIT ALPINE ir TECHNO (tik su navigacija).

[konfigūruoti ir užsakyti →](#)

[menu ↑](#)

03. malonus vairavimas

ypatingas variklis

Renault CAPTUR siūlo platų variklių asortimentą, įskaitant benzinius, ECO-G dviejų rūšių degalų benzinius/LPG, MILD HYBRID ir FULL HYBRID E-TECH variklius, kuriuos vienija vienas dalykas: puikus našumas.



03. malonus vairavimas

variklis

FULL HYBRID E-TECH

full hybrid E-Tech

160 AG

savaime įkraunamas variklis

iki

80 %

važiavimo mieste elektriniu režimu⁽¹⁾

iki

105 km/val.

elektriniu režimu⁽²⁾

nuvažiuojamas atstumas⁽³⁾ iki

1000 km

degalų sąnaudos⁽⁴⁾ nuo

4,4 l/100 km

išmetamo CO₂ kiekis⁽⁴⁾ nuo

99 g/km



Varianto su 160 AG FULL HYBRID E-TECH varikliu akumulatorius įkraunamas automobiliui lėtėjant ir jį stabdant. Mieste galėsite iki 80 % laiko važiuoti elektriniu režimu ir sutaupyti iki 40 % degalų⁽⁵⁾.

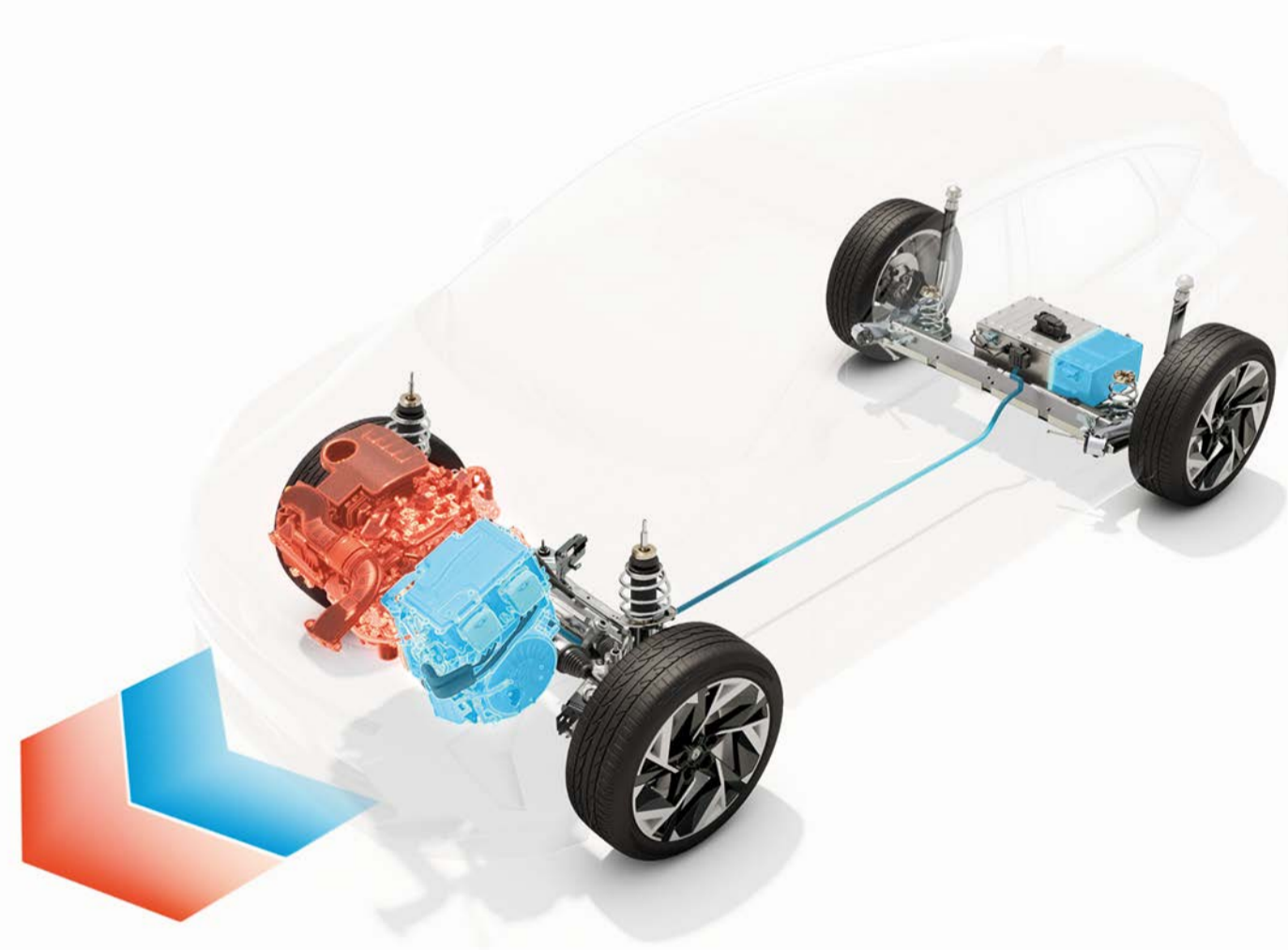

FULL HYBRID E-TECH 160 AG savaime įkraunamas variklis

Mieste sutaupykite iki 40 % degalų; elektriniu režimu tyliai važiuokite iki 80 % laiko, o akumulatorius įsikraus automobiliui lėtėjant ir jį stabdant. Automobilio nereikės prijungti prie elektros tinklo.

MILD HYBRID 140 AG AUT. variklis

Elektros sistema padeda varikliui akceleracijos etape, kad pagerintų patirtį ir sumažintų degalų sąnaudas.

⁽¹⁾ remiantis vidiniais bandymais, naudojant WLTC (Pasaulinio suderinto lengvųjų transporto priemonių bandymų ciklo) miesto fazę (mažą greitį). Vairavimo laiko procentinė dalis gali skirtis priklausomai nuo faktinių vairavimo sąlygų (kelio tipo, vairavimo stiliaus ir oro sąlygų).

⁽²⁾ priklauso nuo akumulatoriaus įkrovos lygio ir vairavimo stiliaus. Vidinis RENAULT šaltinis; 2023 m.

⁽³⁾ su pilnu baku benzino pagal WLTP duomenis (įskaitant rezervinį baką).

⁽⁴⁾ vertės, patvirtintos pagal variantą / pagal WLTP protokolą; UTAC; 2025 m.

⁽⁵⁾ FULL HYBRID E-TECH variklis, palyginti su MILD HYBRID AUT. varikliu pagal WLTP protokolą mieste.; UTAC ir IDIADA; 2024 m. rugsėjis.

Eco-G 120 AG

Su ECO-G 120 AG dviejų rūšių degalų (benzininiu ir LPG) varikliu nuvažiuosite iki 1400 km. Taip sutaupysite iki 50 %⁽¹⁾ degalų sąnaudų ir 10 % sumažinsite išmetamo CO₂ kiekį⁽²⁾.



Renault CAPTUR ECO-G turi 2 bakus. Užvedus variklį, jis veikia tik benzinu. Kai tik variklis pasiekia reikiamą temperatūrą, galite perjungti iš benzino į LPG⁽³⁾.



⁽¹⁾ palyginti su pilno bako verte.

⁽²⁾ palyginti su lygiaverčiu benzininiu automobiliu, remiantis WLTP sertifikuotu CO₂ išmetimu važiuojant.

⁽³⁾ automatiškai arba rankiniu būdu, atsižvelgiant į vairuotojo iš anksto nustatytus nustatymus.

[konfigūruoti ir užsakyti →](#)

[menu ↑](#)

04. multimedija

multimedijos sistema openR LINK su integruotomis „Google“ paslaugomis⁽¹⁾⁽²⁾

Multimedijos sistema openR LINK su centriniu 10,4 colio ekranu ir 10,25 colio TFT ekranu⁽¹⁾ suteikia intuityvią prieigą prie geriausių „Google“ paslaugų: navigacijos su „Google“ žemėlapiais⁽²⁾, balso komandų su „Google Assistant“⁽²⁾ arba „Google Play“⁽⁴⁾ su daugiau nei 100 programų⁽³⁾⁽⁴⁾.



Uždarytas kelias, nauja eismo kryptis, kelio darbai ar pan. – visada pasirinkite geriausių maršrutą ir važiuokite naudodamiesi „Google“ žemėlapiais⁽²⁾.



Naudodamiesi „Google Assistant“⁽²⁾ planuokite kelionę, keiskite važiavimo režimą arba reguliuokite temperatūrą tiesiog paprašydami to balsu: ištarkite „Hey Google“ ir pridurkite prašymą.



Daugiau kaip 100 programų^{(3), (4)} su išskirtiniu turiniu pasiekiami per „Google Play“⁽³⁾, įskaitant „Waze“, ir „Amazon Music“.



„Waze“ yra bendruomeninė navigacijos programa, kurioje informacija dalijamasi realiuoju laiku. „Waze“ kelionėje suteikia ramybės.



Bet kada pasiekite visas mėgstamas radijo stotis tiek Lietuvoje, tiek užsienyje per programą „RadioPlayer“.



Keliaukite, klausydami grojaraščių ir dar daugiau su „Amazon Music“, įtraukta į „Amazon Prime“ prenumeratą.



„Vivaldi“ – tai veiksminga, greita ir jūsų privatumą gerbianči interneto naršyklė.



Naudodamiesi programa „EasyPark“ susiplanuokite ir užsisakykite stovėjimą milijonuose stovėjimo vietų visoje Europoje. Įveskite paskirties adresą ir naudokitės žemėlapiu navigacija.

⁽¹⁾ priklausomai nuo modelio;

⁽²⁾ „My Renault“ paslaugos teikiamos nemokamai 3 metus nuo automobilio įsigijimo dienos. „Google“, „Google Play“, „YouTube“, „Waze“ ir kt. yra „Google LLC“ prekių ženklai.

⁽³⁾ norėdami atsisiųsti programą iš „Google Play“, turite susieti savo „Google“ paskyrą su „openR link“ profiliu. Norint naudotis iš „Google Play“ atsisiųstomis programomis, reikalingas duomenų paketas. Kartu su automobiliu parduodamas paslaugų paketas leidžia naudotis 2 GB duomenų per mėnesį 3 metus; norėdami jį aktyvuoti, turite patvirtinti savo tapatybę programoje „My Renault“. Automobilyje taip pat galite išmaniojo telefono ryšį.

⁽⁴⁾ priklauso nuo šalies.

kompaktiškas ir patogus

Dėl mūsų sukurtos 16 cm stumdomos galinės sėdynės salono erdvę galima reguliuoti pagal savo poreikius. Dėl to keleiviams lieka iki 22 cm vietos kojoms. Jei bagažinėje reikia daugiau vietos, keleivių erdvę galima sumažinti.



Iki 616 litrų⁽¹⁾⁽²⁾ talpos modulinė bagažinė yra itin praktiška. Akimirksniu nulenkite galinę sėdynę ir naudokitės iki 1596 litrų⁽¹⁾ bendra krovinių talpa, tinkama ilgiems daiktams vežti.



⁽¹⁾ priklauso nuo variklio; kai užpakalinė sėdynė priekinėje padėtyje.

⁽²⁾ pagal VDA standartą (ISO 3832) išmatuotas atitinkamas tūris: benzininiame variante – 404, 518 ir 1363 dm³, Eco-G (LPG) variante – 311, 425 ir 1282 dm³, FULL HYBRID E-TECH variante – 305, 419 ir 1276 dm³. (Pagal VDA standartą visas bagažinės tūris apskaičiuojamas naudojant standartinės formos ir dydžio objektus (200 mm x 100 mm x 50 mm = 1 dm³).)

[konfigūruoti ir užsakyti](#) →

[menu](#) ↑

06. pažangiosios vairavimo pagalbos sistemos



29 pažangiosios vairavimo pagalbos sistemos

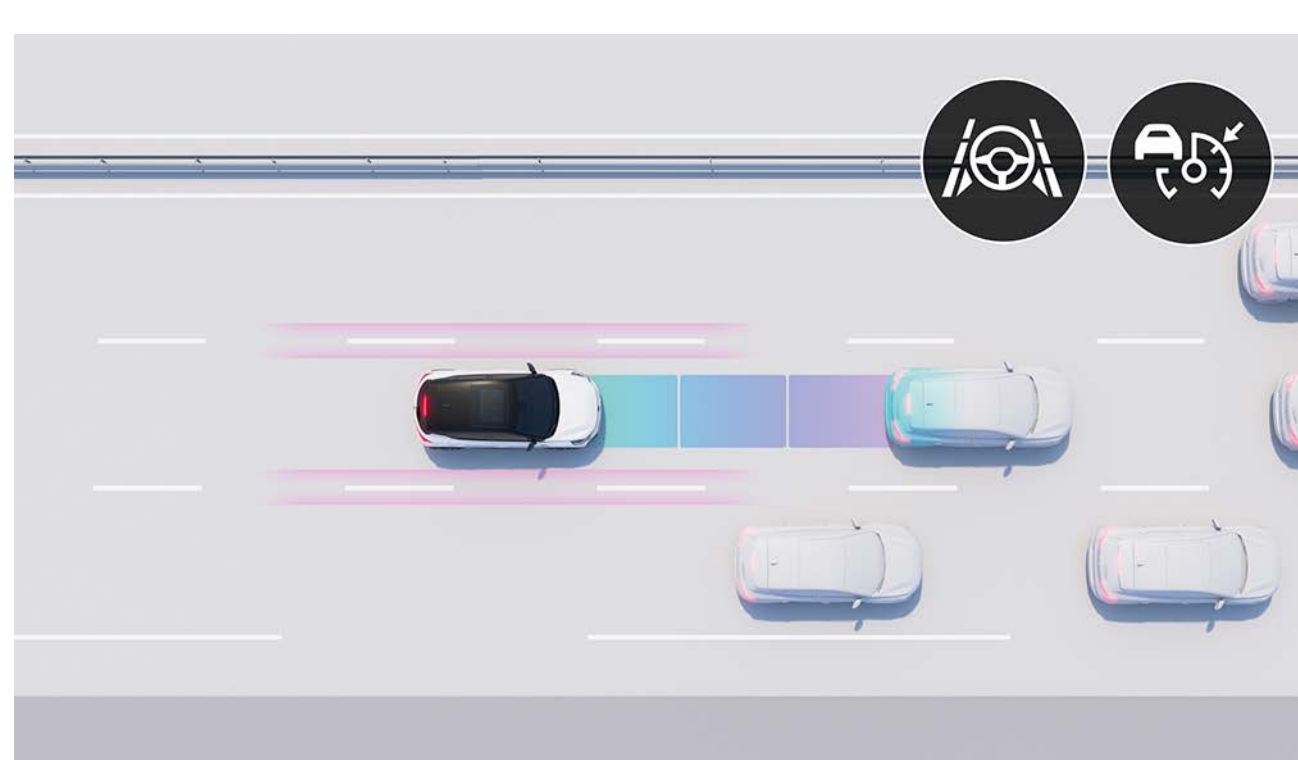

„active driver assist“

Pagalbinė vairavimo sistema automatiškai reguliuoja greitį, išlaiko saugų atstumą ir užtikrina, kad RENAULT CAPTUR važiuotų savo eismo juostos viduryje. Eismo spūstyse „Stop & Go“ režimas automatiškai reguliuoja stabdymą ir paleidimą, kad vairuoti būtų dar lengviau ir patogiau.

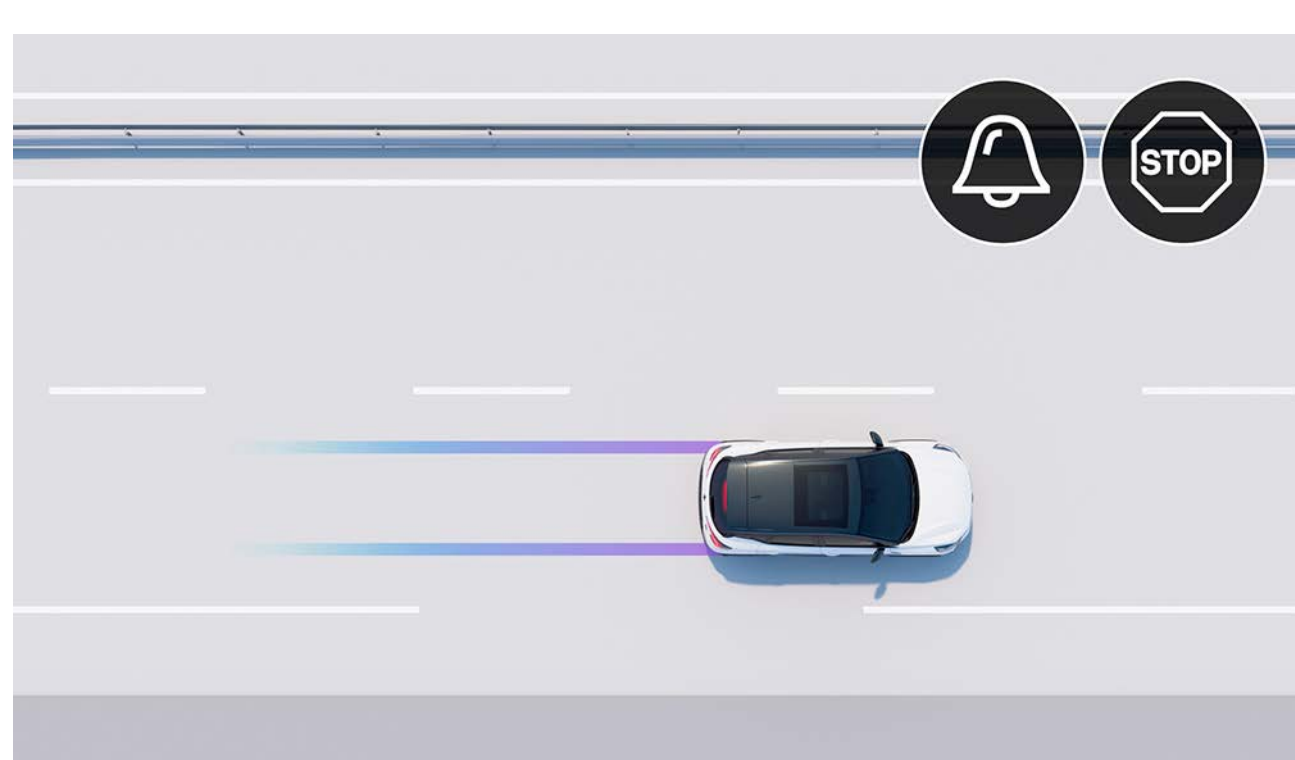

avarinio sustabdymo pagalba

Sistema veikia kartu su „active driver assist“, kad vairuotojui nereaguojant (nėra rankų ant vairo) automobilis lėtai sustotų eismo juostoje (jei įmanoma).

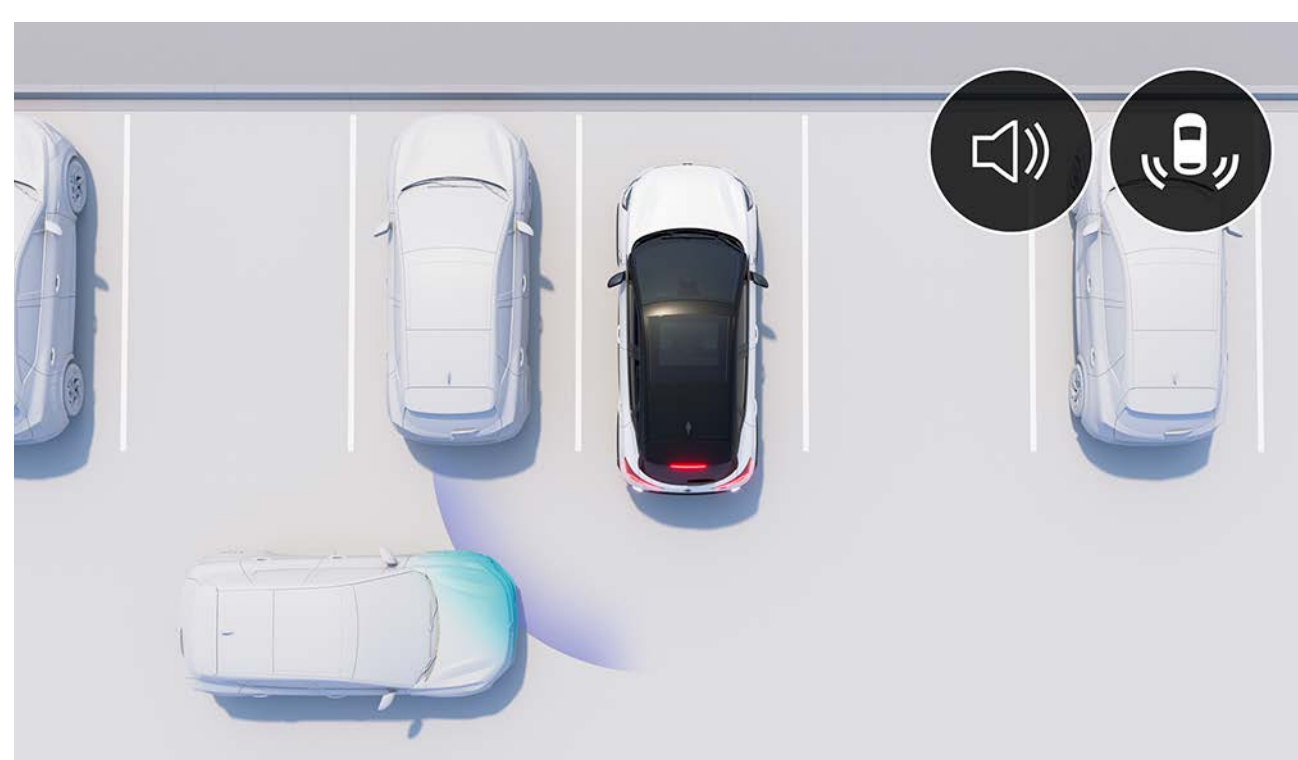

įspėjimas apie iš šono artėjančią transporto priemonę važiuojant atbuline eiga

Vairuotojas įspėjamas, kai iš galo artėja objektas (transporto priemonė, motociklas, dviratis ir pan.), su kuriuo gali susidurti.

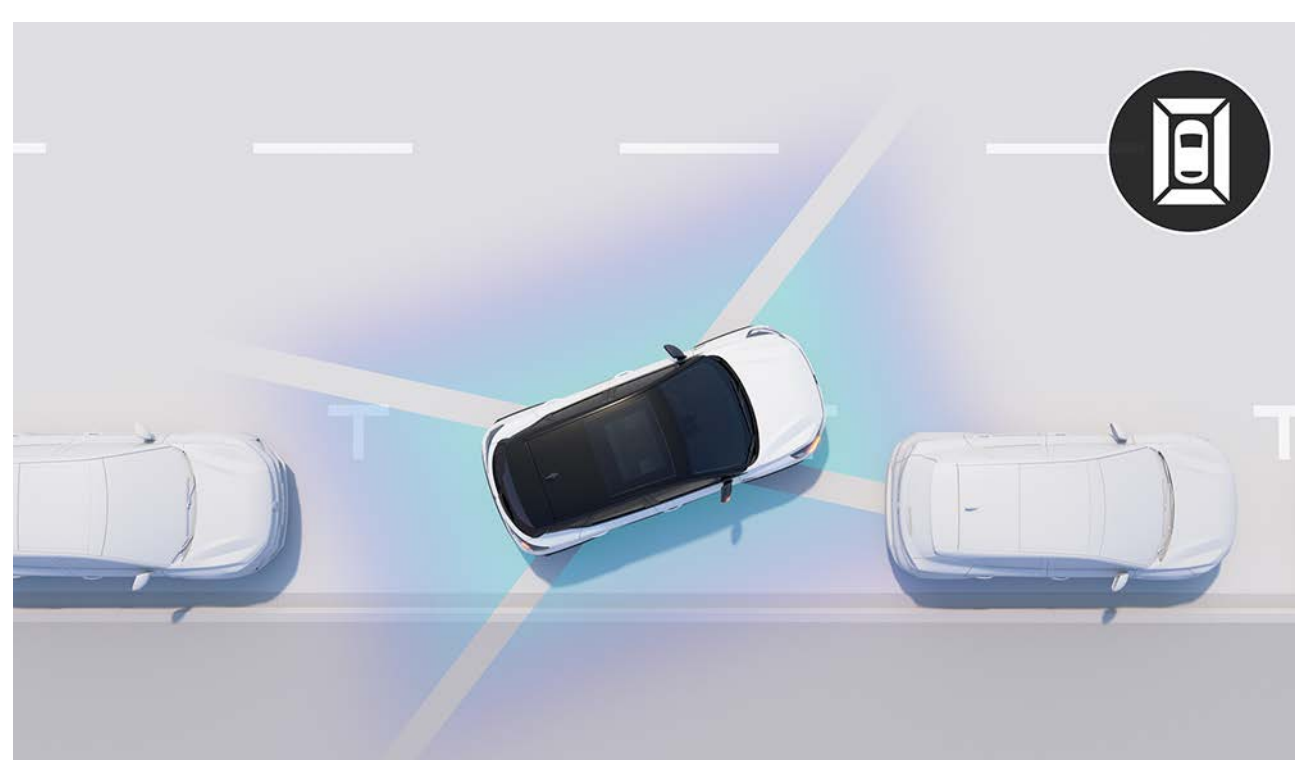

360° kamera

Keturių kamerų atkuria transporto priemonės aplinkos vaizdą 360° kampu ir padeda atlikti reikiamus manevrus.

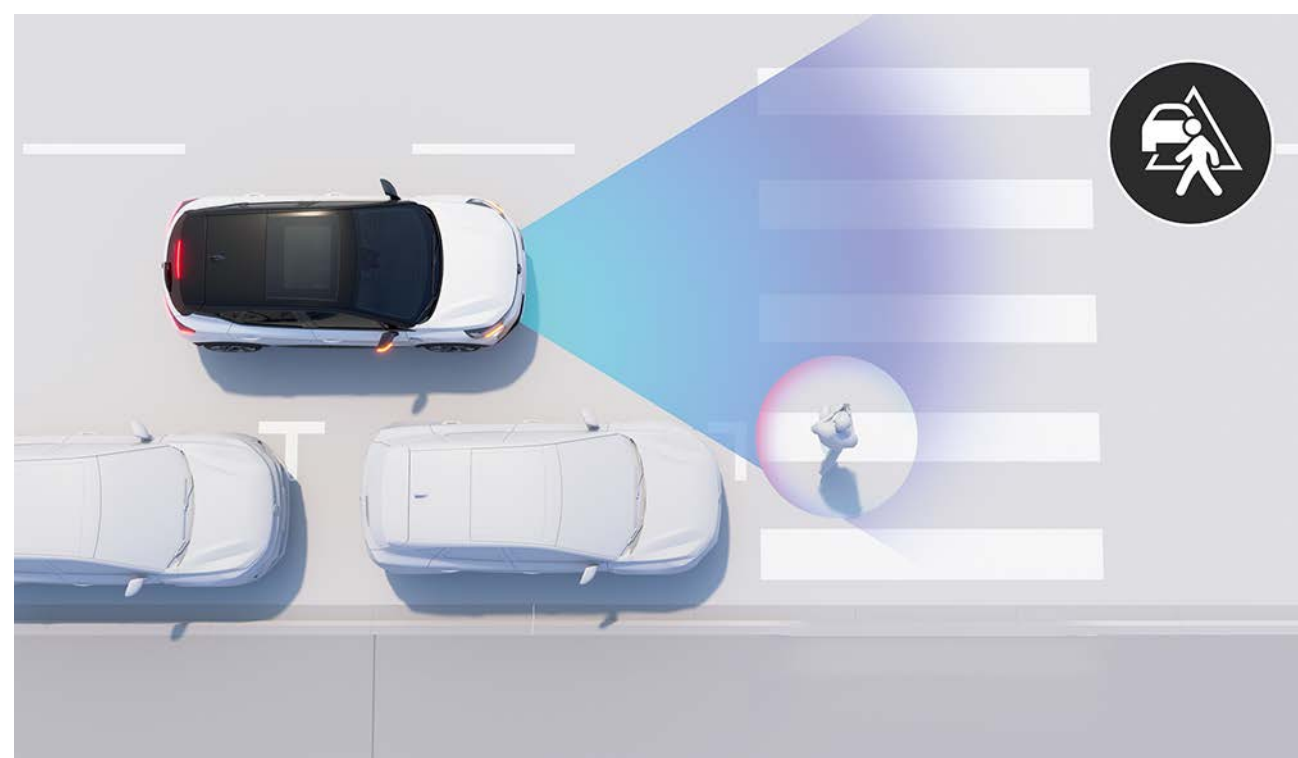

automatinė avarinio stabdymo sistema (pėstieji, dviratininkai)

Sistema aptinka priekyje ar šone atsiradusius pėsčiuosius ir sustabdo automobilį, jei kyla pavojus. Važiuoti mieste ir dieną, ir naktį dar niekada nebuvo taip saugu.

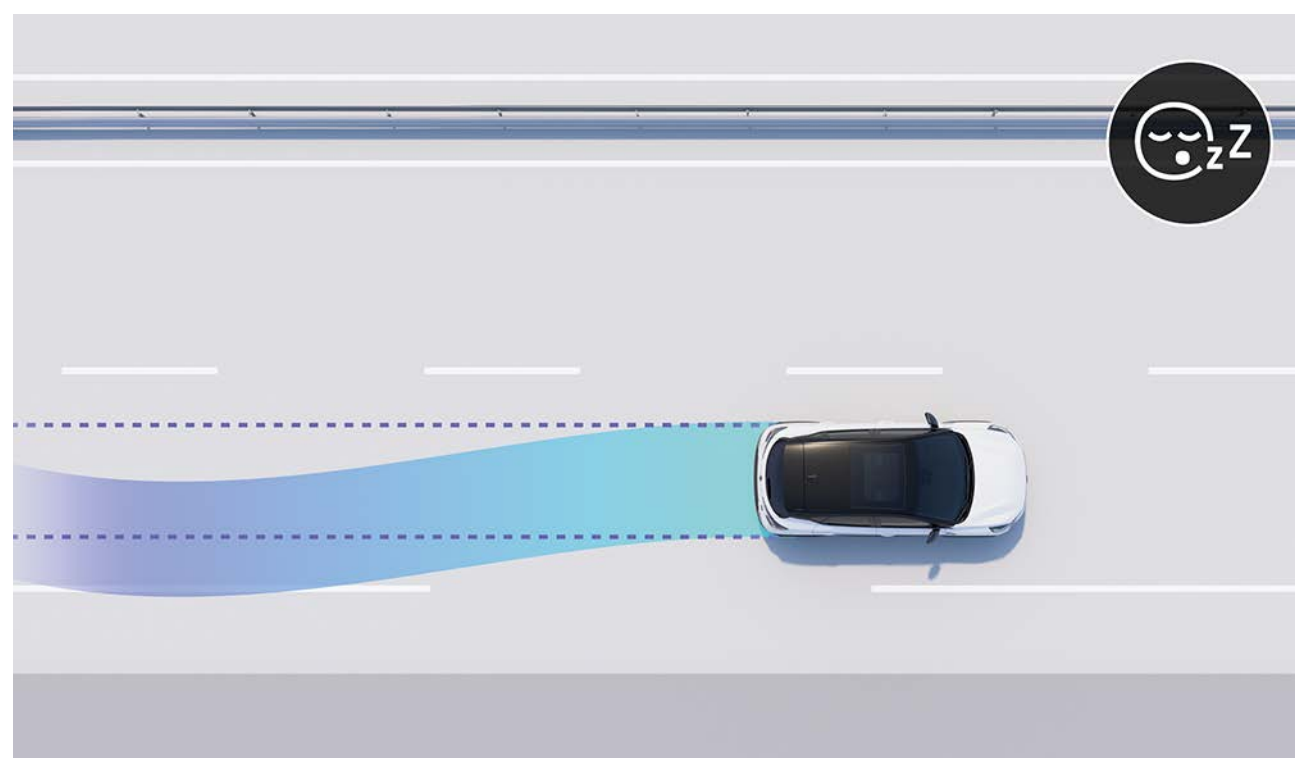

pažangioji vairuotojo stebėjimo sistema

RENAULT CAPTUR vidinė kamera stebi vairuotojo nuovargio ar išsiblašymo požymius. Jei dėmesys nukrypsta, sistema aktyvuoja signalą, raginantį padaryti pertrauką, kad būtų užtikrintas kelionės saugumas.

vairavimo pagalbos sistemos

- funkcija „active driver assist“
- avarinio sustabdymo pagalba
- pajudėjimo įkalnėje pagalbos sistema
- ekonomiško važiavimo patarimai
- prognozuojamasis hibridinis važiavimas
- saugaus atstumo kontrolės sistema
- greičio ribotuvas
- pastovaus greičio palaikymo sistema
- adaptyvioji pastovaus greičio palaikymo sistema
- išmanioji adaptyvioji pastovaus greičio palaikymo sistema

automobilio statymo sistemos

- galiniai automobilio statymo jutikliai
- priekiniai automobilio statymo jutikliai
- šoniniai automobilio statymo jutikliai
- galinio vaizdo kamera
- 360° kamera
- automatinis automobilio statymas

saugos pagalbos sistemos

- išvažiavimo iš eismo juostos įspėjimo sistema
- keleivių saugaus išlipimo sistema
- eismo juostos palaikymo sistema
- nematomos zonos įspėjimas
- įspėjimas apie iš šono artėjančią transporto priemonę važiuojant atbuline eiga
- automatinis artimųjų ir tolimųjų šviesų perjungimas
- galinio aptikimo su trajektorijos koregavimo avariniu atveju funkcija
- priekinio aptikimo su trajektorijos koregavimo avariniu atveju funkcija
- automatinė avarinio stabdymo sankryžose sistema
- automatinė avarinio stabdymo sistema mieste ir užmiestyje (su automobilių, pėsčiųjų ir dviratininkų aptikimo funkcija)
- kelio ženklų atpažinimo ir įspėjimo apie viršijamą greitį sistema
- kelio ženklų atpažinimo sistema
- įspėjimo apie nukrypusį vairuotojo dėmesį sistema

[konfigūruoti ir užsakyti →](#)

[menu ↑](#)

07. individualizavimas

spalvos



balta PEARL (p)



mėlyna IRON (md)



raudona FLAME (md)



pilka RAFALE (md)



pilka CASSIOPEIA (md)



juoda ETOILE (md)

p – perlamutriniai dažai.
md – metalizuojamieji dažai.
spalvos nuotraukose gali šiek tiek skirtis nuo tikrų spalvų

konfigūruoti ir užsakyti →

menu ↑

07. individualizavimas

stogo ir šoninių veidrodėlių korpusų individualizavimas

variantuose EVOLUTION ir TECHNO



balta PEARL + pilkos HIGHLAND spalvos stogas



balta PEARL + pilkos PEARL spalvos stogas



balta PEARL + juodos ETOILE spalvos stogas

| spalvos / stogo spalva | pilka HIGHLAND | pilka PEARL | juoda ETOILE |
|------------------------|----------------|-------------|--------------|
| balta PEARL | ▪ | ▪ | ▪ |
| mėlyna IRON | ▪ | - | ▪ |
| raudona FLAME | - | - | ▪ |
| pilka RAFALE | ▪ | ▪ | ▪ |
| pilka CASSIOPEIA | ▪ | ▪ | ▪ |
| juoda ETOILE | ▪ | ▪ | - |

esprit Alpine



mėlyna IRON + pilkos HIGHLAND spalvos stogas



mėlyna IRON + juodos ETOILE spalvos stogas

| spalvos / stogo spalva | pilka HIGHLAND | juoda ETOILE |
|------------------------|----------------|--------------|
| balta PEARL | ▪ | ▪ |
| mėlyna IRON | ▪ | ▪ |
| raudona FLAME | - | ▪ |
| pilka RAFALE | ▪ | ▪ |
| pilka CASSIOPEIA | ▪ | ▪ |
| juoda ETOILE | ▪ | - |

▪ yra
- nėra

[konfigūruoti ir užsakyti →](#)

[menu ↑](#)

07. individualizavimas

techno



- granito spalvos viršutinė dekoratyvinė juosta
- automatinis šildymas ir oro kondicionavimas
- „openR link“ su 10,4 colio ekranu ir integruotomis „Google“ paslaugomis:
- „Google“ žemėlapių navigacija, „Google Assistant“ balso komandos ir daugiau kaip 100 programų iš „Google Play“⁽¹⁾⁽²⁾



juodos margintos reljefinės tekstilės apmušalai / juodas titano audinys su geltonomis siūlėmis



18 colių juodi lengvojo lydinio ratlankiai TECHNO

⁽¹⁾ „Google“, „Google Play“, „YouTube“, „Waze“ ir kiti yra „Google LLC“ prekių ženklai.

⁽²⁾ norėdami atsisiųsti programėles iš „Google Play“, turite susieti savo „Google“ paskyrą su savo „openR link“ profiliu. Norint naudotis iš „Google Play“ atsisiųstomis programėlėmis, reikalingas tam skirtas duomenų paketas. Kartu su automobiliu parduodamas paslaugų paketas leidžia naudotis 2 GB duomenų per mėnesį 3 metus; norėdami jį aktyvuoti, turite patvirtinti savo tapatybę programoje „My Renault“. Automobilyje taip pat galite naudoti išmaniojo telefono ryšį.

07. individualizavimas

esprit Alpine



- „Alpine“ logotipas ant priekinių sėdynių
- apatinė tekstilinė juosta su raudona, balta, mėlyna trispalve
- slankus centrinis pultas ir E-SHIFTER pavarų svirtis
- indukcinis išmaniųjų telefonų įkroviklis



apmušalai iš 75 % perdirbtų medžiagų – juodas biologinės kilmės audinys su mėlynomis siūlėmis



19 colių lengvojo lydinio ratlankiai ELIXIR

⁽¹⁾ „Google“, „Google Play“, „YouTube“, „Waze“ ir kiti yra „Google LLC“ prekių ženklai.

⁽²⁾ norėdami atsisiųsti programėles iš „Google Play“, turite susieti savo „Google“ paskyrą su savo „openR link“ profiliu. Norint naudotis iš „Google Play“ atsisiųstomis programėlėmis, reikalingas tam skirtas duomenų paketas. Kartu su automobiliu parduodamas paslaugų paketas leidžia naudotis 2 GB duomenų per mėnesį 3 metus; norėdami jį aktyvuoti, turite patvirtinti savo tapatybę programoje „My Renault“. Automobilyje taip pat galite naudoti išmaniojo telefono ryšį.

[konfigūruoti ir užsakyti →](#)

[menu ↑](#)

07. individualizavimas

priedai



išorės individualizavimo paketai

Išryškinkite RENAULT CAPTUR dinamiškumą ir eleganciją naudodami smėlio PEARL, pilkos HIGHLAND arba blizgios juodos spalvos išorės individualizavimo paketus.



kablinis dviračių laikiklis

Transportuokite dviračius lengvai ir saugiai! Šis laikiklis talpina iki trijų dviračių. Jo sulankstoma ir pasvirimo funkcija leidžia patogiai pasiekti bagažinę net tada, kai laikiklis pakrautas.



šoniniai laipteliai PREMIUM

Pabrėžkite visureigio dizainą ir užtikrinkite lengvą prieigą prie stogo bagažinės.



„esprit Alpine“ kilimėliai

Aukšta kokybė atsispindi ir priekiniuose bei galiniuose kilimėliuose su mėlynu dygsniavimu, suteikiančiu sportiškumą. Išskirtinį akcentą suteikia „Alpine“ logotipas ant priekinių kilimėlių.



skersiniai stogo laikikliai

Dėl greitos tvirtinimo sistemos juos lengva sumontuoti be įrankių, jie idealiai tinka dviračių laikikliui, slidžių laikikliui ar stogo bagažinei pritvirtinti, taip padidinant krovinių talpą.

⁰⁾ priklauso nuo varianto.

[konfigūruoti ir užsakyti →](#)

[menu ↑](#)

matmenys ir talpa

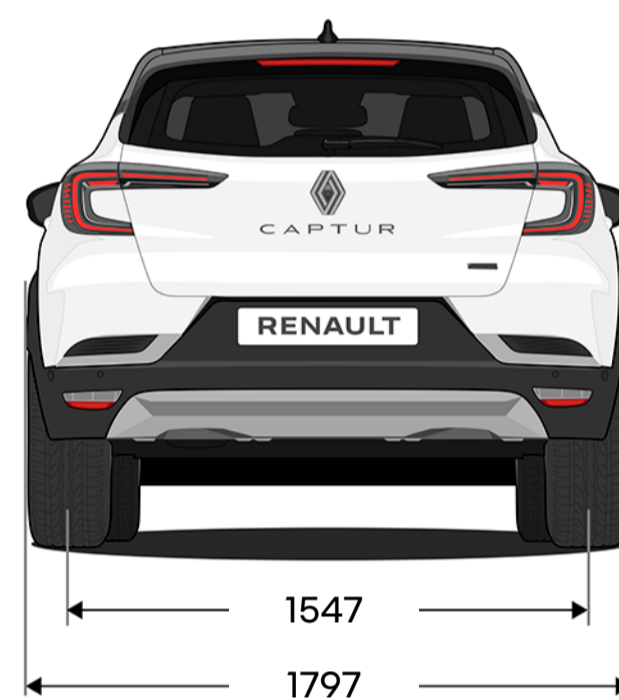
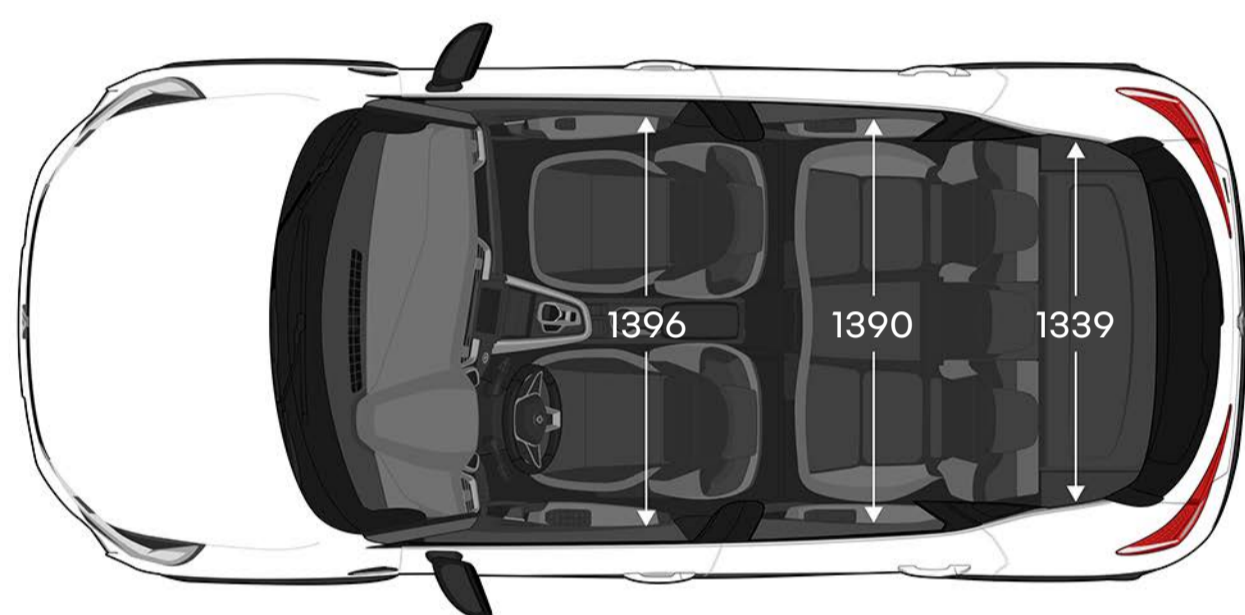
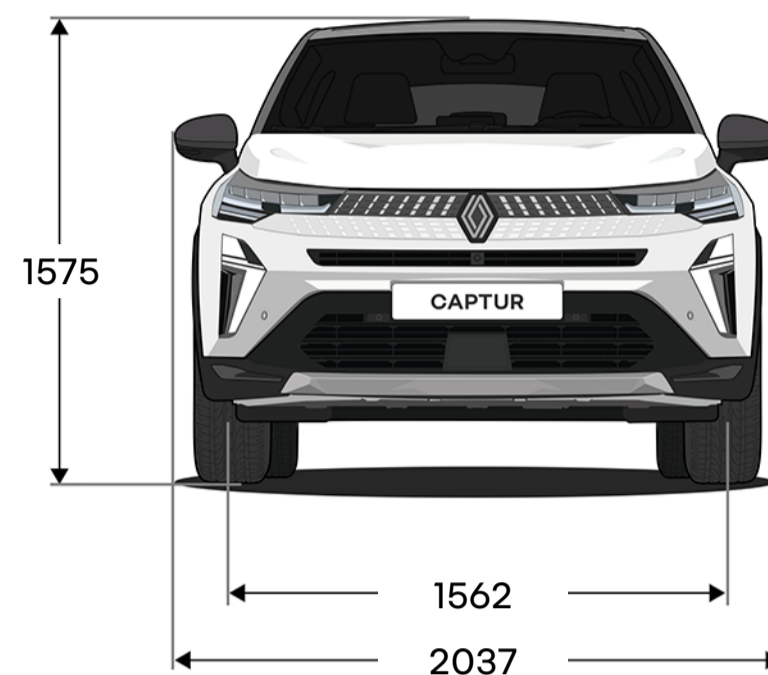
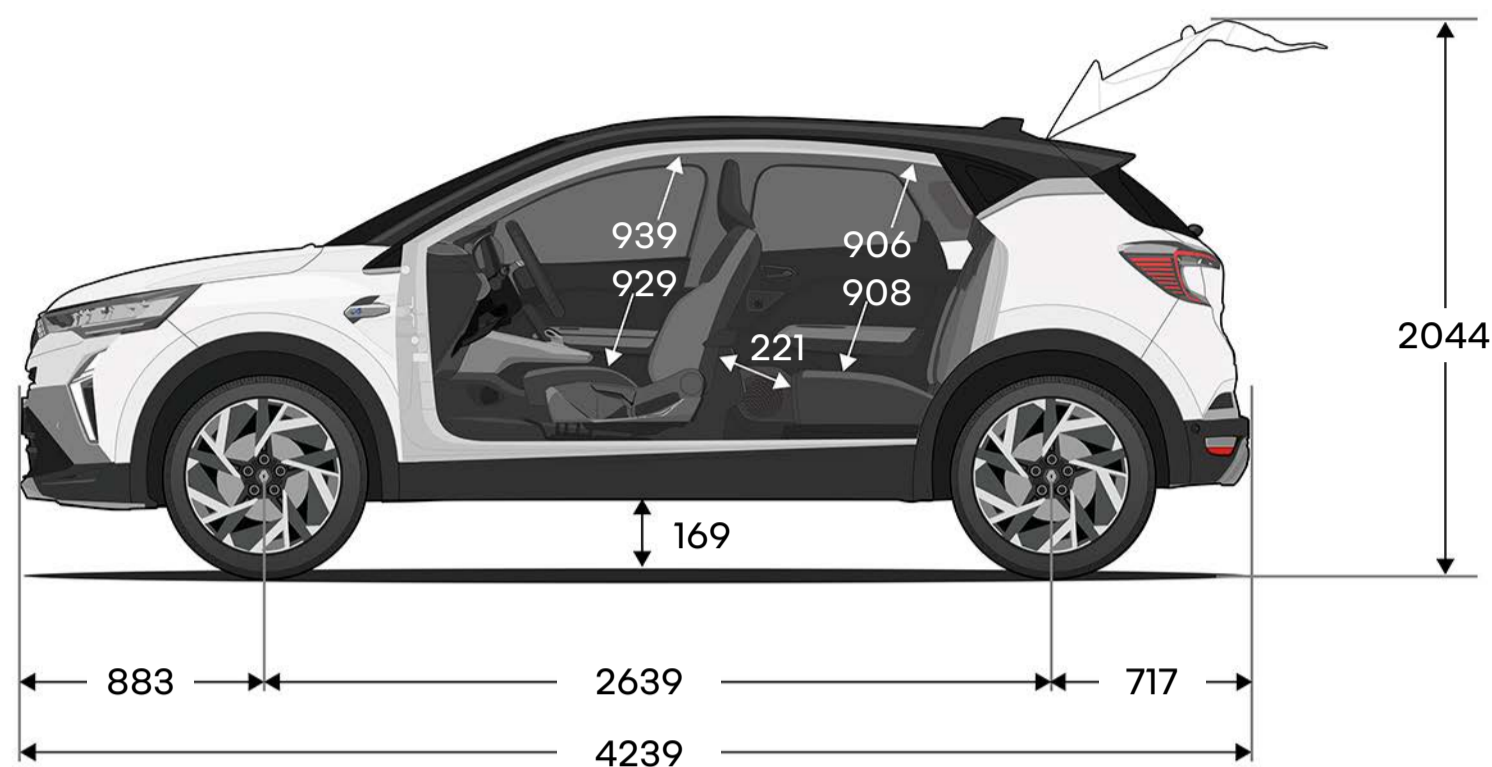

| bagażinės talpa (litrai) ⁽¹⁾ | benzininis | Eco-G (LPG) | full hybrid E-Tech |
|--|------------|-------------|--------------------|
| bagażinės talpa, kai užpakalinė sėdynė galinėje padėtyje | 484 | 355 | 348 |
| bagażinės talpa, kai užpakalinė sėdynė priekinėje padėtyje | 616 | 487 | 480 |
| bagażinės talpa nulenkus užpakalinę sėdynę | 1596 | 1465 | 1458 |

matmenys nurodyti milimetrais.

⁽¹⁾ talpa pagal VDA (ISO 3832) standartą. Visas bagažinės tūris apskaičiuojamas naudojant standartinės formos ir dydžio objektus (200 mm × 100 mm × 50 mm = 1 dm³).

Pagal VDA standartą (ISO 3832) išmatuotas atitinkamas tūris: benzininiame variante – 422, 536 ir 1275 dm³, ECO-G (LPG) variante – 350, 464 ir 1306 dm³, FULL HYBRID E-TECH variante – 326, 440 ir 1149 dm³.

[konfigūruoti ir užsakyti →](#)

[menu ↑](#)

programa „Pirmiausia – žmogus“ – tai įvairiapusė saugumo programa, sukurta RENAULT, bendradarbiaujant su mokslininkais, specialistais ir ugniagesiais.

kadangi saugumas keliuose apima visus eismo dalyvius, įskaitant pėsčiuosius, dviratininkus ir važiuojančiuosius motorinėmis transporto priemonėmis, vykdydama programą „Pirmiausia – žmogus“ RENAULT siekia:

- 1. užkirsti kelią nelaimingiems atsitikimams kuriant saugos įrangą ir pažangias vairavimo pagalbos bei saugos sistemas**
iki 32 pažangių vairavimo pagalbos sistemų / daugiau nei 60 vienetų saugos elementų, iki 7 oro pagalvių, vaikiškos kėdutės („Isofix“), RENAULT Fixe4sure sprendimas / nuo 1970 m. įregistruota daugiau kaip 2000 su sauga susijusių patentų
- 2. valdyti įvykusias avarijas, pasitelkiant kartu su ugniagesių tarnybomis sukurtas naujoves**
„QRescue“ / „Fireman Access“ / daugiau kaip 5000 ugniagesių baigė mokymus per pastaruosius 10 metų 19 šalių įvairiuose žemynuose / jų mokymams kasmet padovanojama maždaug 400 automobilių
- 3. sumažinti avarijų skaičių ir mastą, daug investuojant į tyrimus ir vystymą**
saugos vertinimas / saugos instruktorius / internetinės paslaugos / didieji duomenys / dirbtinio intelekto ir kibernetinio saugumo sistemos

sužinokite daugiau apie programą
„Pirmiausia – žmogus“



Imtasi visų atsargumo priemonių, kad šios techninės specifikacijos būtų tikslios ir jose būtų paskelbimo metu turima naujausia informacija. Šis dokumentas sudarytas naudojant ikigamybinius modelius ir prototipus. Laikydamosi nuolatinio produkcijos tobulinimo politikos RENAULT pasilieka teisę bet kada keisti apibūdintas ar paminėtas savybes, transporto priemones ir priedus. Apie visus tokius pakeitimus RENAULT atstovams pranešama kuo greičiau. Priklausomai nuo pardavimo šalies, kai kurios versijos gali skirtis ir tam tikra įranga gali būti neparduodama (tiek standartinė, tiek pasirenkama, tiek priedai). Norėdami naujausios informacijos kreipkitės į artimiausių atstovų. Dėl techninių prižasčių šiame atspausdintame dokumente spalvos gali šiek tiek skirtis nuo faktinių automobilio išorės ar salono apdailos spalvų. Visos teisės saugomos. Draudžiama bet kokia forma ir bet kokiomis priemonėmis atkurti kurių nors šių specifikacijų dalį negavus raštiško RENAULT sutikimo.

„Publicis“ – nuotraukos: © C. Pausania, „Renault Marketing 3D-Commerce“ – 2026 m. sausis.

RENAULT rekomenduoja  **Castrol**

konfigūruoti ir užsakyti →

menu ↑