

RENAULT ESPACE E-TECH FULL HYBRID 200 AG



nesenstanti vertybė – erdvumas

Šeštosios kartos nesenstančios koncepcijos RENAULT ESPACE E-TECH FULL HYBRID – tai naujas požiūris į šį 7 arba 5 vietų miesto visureigį. Jo dizainas – tai aptakaus silueto ir paryškintų linijų derinys. Jo 200 AG E-TECH FULL HYBRID variklis, išstobulintas komfortas ir pažangios technologijos sukuria naują kelionės koncepciją.



**E-TECH FULL HYBRID 200 AG variklis,
įsikraunantis, leidžia nuvažiuoti iki
1100 km⁽¹⁾.**

**7 arba 5 vietų
variantas**

**iki 943 litrų talpos
bagažinė⁽²⁾**

**984 cm² ploto
openR ir HEAD-UP
ekranai⁽³⁾**

**FULL HYBRID
200 AG variklis,
įsikraunantis**

**nuvažiuojamas
atstumas iki
1100 km⁽¹⁾**

**32 pažangios
vairavimo
pagalbos sistemos**

⁽¹⁾ Su pilnu baku degalų WLTP ciklu.

⁽²⁾ 777 dm³ talpos bagažinė (pagal VDA standartą).

⁽³⁾ 774 cm² OpenR sistemos ekranas ir 210 cm² HEAD-UP ekranas – priklausomai nuo pasirinkto varianto.

interaktyvusis meniu

01. dizainas

02. patogumas

03. malonus vairavimas

04. multimedija

**05. pažangiosios vairavimo
pagalbos sistemos**

06. individualizavimas

atsisiųskite pdf



atsisiųskite kainoraštį

elegantiškas dizainas

Nusmailinta priekinė naujojo RENAULT ESPACE E-TECH FULL HYBRID dalis, aptakus siluetas, dailios linijos ir panoraminis stoglangis* įkvepia naujos gyvybės šiam aukščiausios klasės visureigiui.



Šios markės automobiliams būdingi C raidės formos FULL LED žibintai.



* priklauso nuo variantu.

variantas ESPRIT ALPINE

Variantas ESPRIT ALPINE atpažįstamas iš pilkos SCHISTE SATIN spalvos, sportinio priekinio oro skirstytuvo ir dailių juodų šachmatinių grotelių. 20 colių juodo deimantinio blizgesio lengvojo lydinio ratlankiai DAYTONA su pilkos dūmų spalvos laku ir ESPRIT ALPINE logotipu pabrėžia jo išskirtinę tapatybę.



ALPINE akcentų rasite ir salone: ALCANTARA® ir medžiaginiai apmušalai padailinti mėlynomis siūlėmis, galvos atramos išsiuvinėti gražūs motyvai, sportinį charakterį pabrėžia aliumininiai pedalai. „Nappa“ arba „Alcantara®“ aptrauktas vairaratis su raudona, balta ir mėlyna siūlėmis.

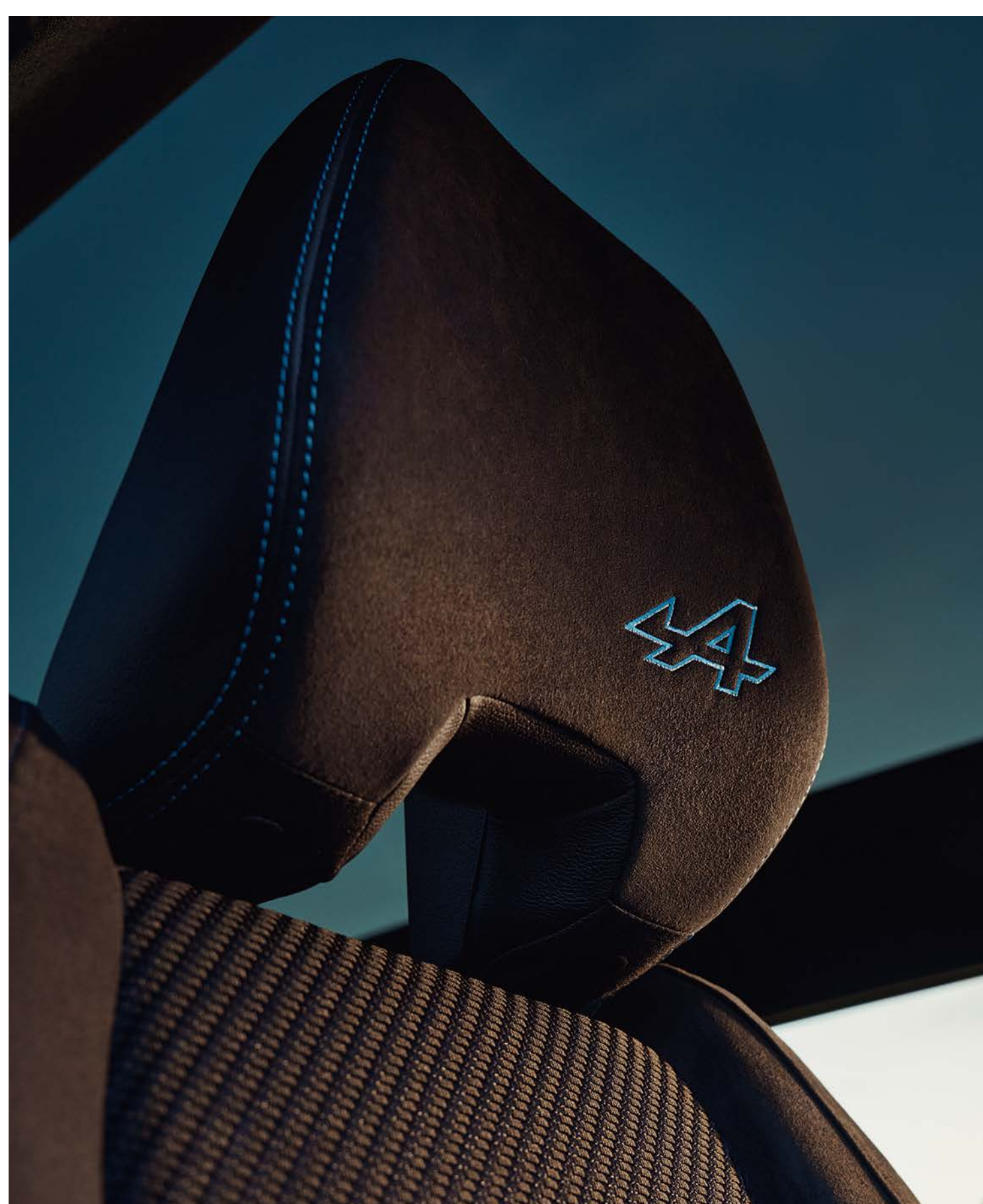

[konfigūruoti ir užsakyti →](#)

[menu ↑](#)

aukščiausios klasės komfortas

Įsitaisykite erdvėje, kurioje viskas pritaikyta jūsų komfortui. Mėgaukitės kruopščiai suprojektuotu salonu su didesniu nei 1 m² panoraminiu⁽¹⁾ stoglangiu ir keliaukite iki 7 žmonių. Salonas pritaikytas prie jūsų poreikių, todėl yra optimaliai patogus.



Sėdėdami prie vairo keliaukite pirmąja klase dygsniuotoje šildomoje⁽²⁾ masažinėje sėdynėje⁽²⁾ su smėlio pilkos spalvos apmušalais. Priešais vairuotojo akis – ergonomiškai išdėstyti 984 cm²⁽³⁾ ploto ekranai.



⁽¹⁾ priklauso nuo varianto.

⁽²⁾ standartinė varianto ICONIC įranga.

⁽³⁾ 774cm² openR ekranai ir pasirenkama įranga kai kuriuose variantuose – 210cm² HEAD-UP ekranas.

erdvus salonas

7 arba 5 vietų konfigūracijoje gali džiaugtis judėjimo laisve. Galinė sėdynė stumdoma 22 cm, todėl vietos kojoms⁽¹⁾ lieka daug – šiuo parametru naujasis modelis lenkia daugumą šios kategorijos automobilių.



Antroje eilėje kojoms lieka 32 cm, o atlošus galima atlenkti iki 31°. Trečiojoje eilėje kojoms palikta 13 cm, o atlošus galima atlenkti iki 14°.



Elektra valdomas bagažinės dangtis atsidaro automatiškai, pakišus koją po bagažinės slenksčiu. Tūris pritaikomas prie jūsų poreikių: iki 943 litrų – 5 vietų variante⁽²⁾, kai galinė sėdynė pastumta į priekį; 2224 litrų⁽³⁾ – nulenkus 2 eilės sėdynes.



Salone rasite dėtuvių, kurių bendra talpa 40 litrų, įskaitant 25 litrus priekinėje dalyje. Galiniai keleiviai gali naudotis 2,2 litro talpos kišenėmis ir vidurinio porankio puodelių laikikliais.



⁽¹⁾ šaltinis: A2MACIT tyrimas ir RENAULT; 2022 m.

⁽²⁾ priklausomai nuo variklio, 777 dm³ talpos bagažinė (pagal VDA standartą).

⁽³⁾ 1818 dm³ talpos bagažinė (pagal VDA standartą).

Įspūdingo detalumo garsas su „Harman Kardon®“

Pasinerkite į garsinę aplinką, primenančią auditoriją. Dvylika 485 W „Harman Kardon®“ garso sistemos garsiakalbių, išdėstytų durų plokštėse, prietaisų skydelio šonuose ir bagažinėje, atskleidžia visus 3D erdvinio garso technologijos aspektus.



2 aukštadažniai garsiakalbiai prietaisų skydelio šonuose,
2 žemadažniai garsiakalbiai priekinių ir galinių durų plokštėse,
2 erdvinio garso garsiakalbiai, 1 priekinis centrinis blokas,
2 aukštadažniai ir 1 itin žemų dažnių garsiakalbis bagažinėje.

[konfigūruoti ir užsakyti →](#)

[menu ↑](#)

03. malonus vairavimas

E-TECH FULL HYBRID 200 AG variklis

variklis
FULL HYBRID
įsikraunantis

iki
80%
važiavimo laiko mieste
elektriniu režimu⁽¹⁾

iki
130 km/val.
elektriniu režimu⁽¹⁾

iki
1100 km
nuvažiuojamas
atstumas⁽²⁾

nuo
4,6 l/100 km
degalų sąnaudos⁽³⁾

nuo
104 g/km
emisija išmetamo CO₂⁽³⁾



Mieste galėsite iki 80 % laiko važiuoti elektriniu režimu ir sutaupyti iki 40 %⁽⁴⁾ degalų. Akumulatorius įkraunamas automobiliui lėtėjant ir jį stabdant – jo nereikia įkrauti iš elektros lizdo.

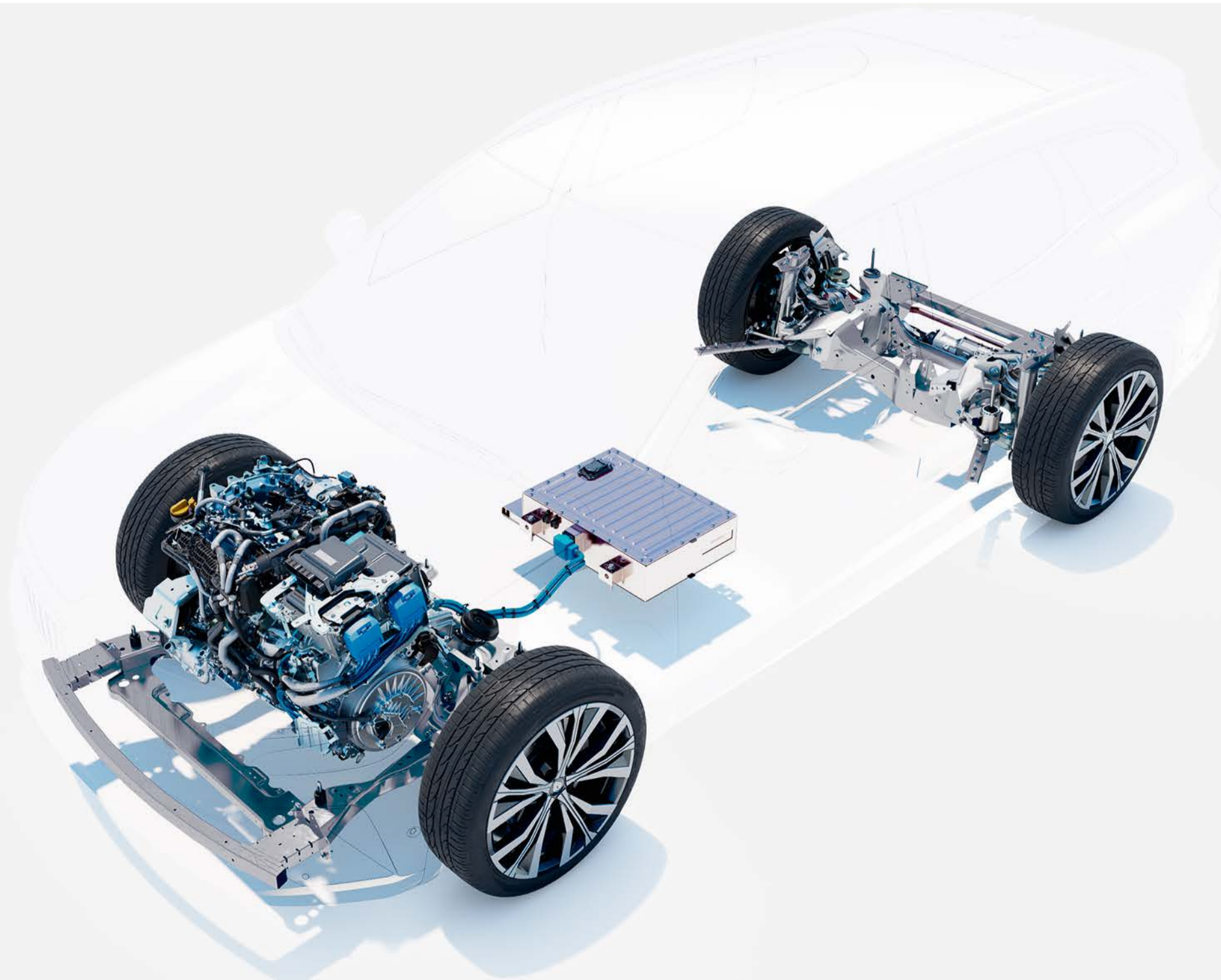

⁽¹⁾ važiavimo laikas priklauso nuo akumulatoriaus įkrovos lygio ir vairavimo stiliaus. Vidinis RENAULT šaltinis; 2022 m.

⁽²⁾ su pilnu baku benzino pagal WLTP duomenis.

⁽³⁾ degalų sąnaudos 4,61–4,91/100 km ir išmetamo CO₂ kiekis 104–110 g/km – sertifikuotos vertės, kurios priklauso nuo varianto, pagal WLTP duomenis. UTAC šaltinis; 2022 m. liepa.

⁽⁴⁾ E-TECH FULL HYBRID variklis, palyginti su MILD HYBRID varikliu, remiantis WLTP miesto duomenimis. UTAC ir IDIADA šaltinis; 2022 m. rugsėjis.

4Control ratų valdymo sistema⁽¹⁾

Vairavimas su pažangiaja 4 ratų valdymo sistema 4Control⁽¹⁾ tikslesnis ir saugesnis. Posūkiuose ir vingiuose turėsite daugiau kontrolės.



Automobilio sukimosi spindulys vos 10,4 m – panašiai kaip miesto automobilių.

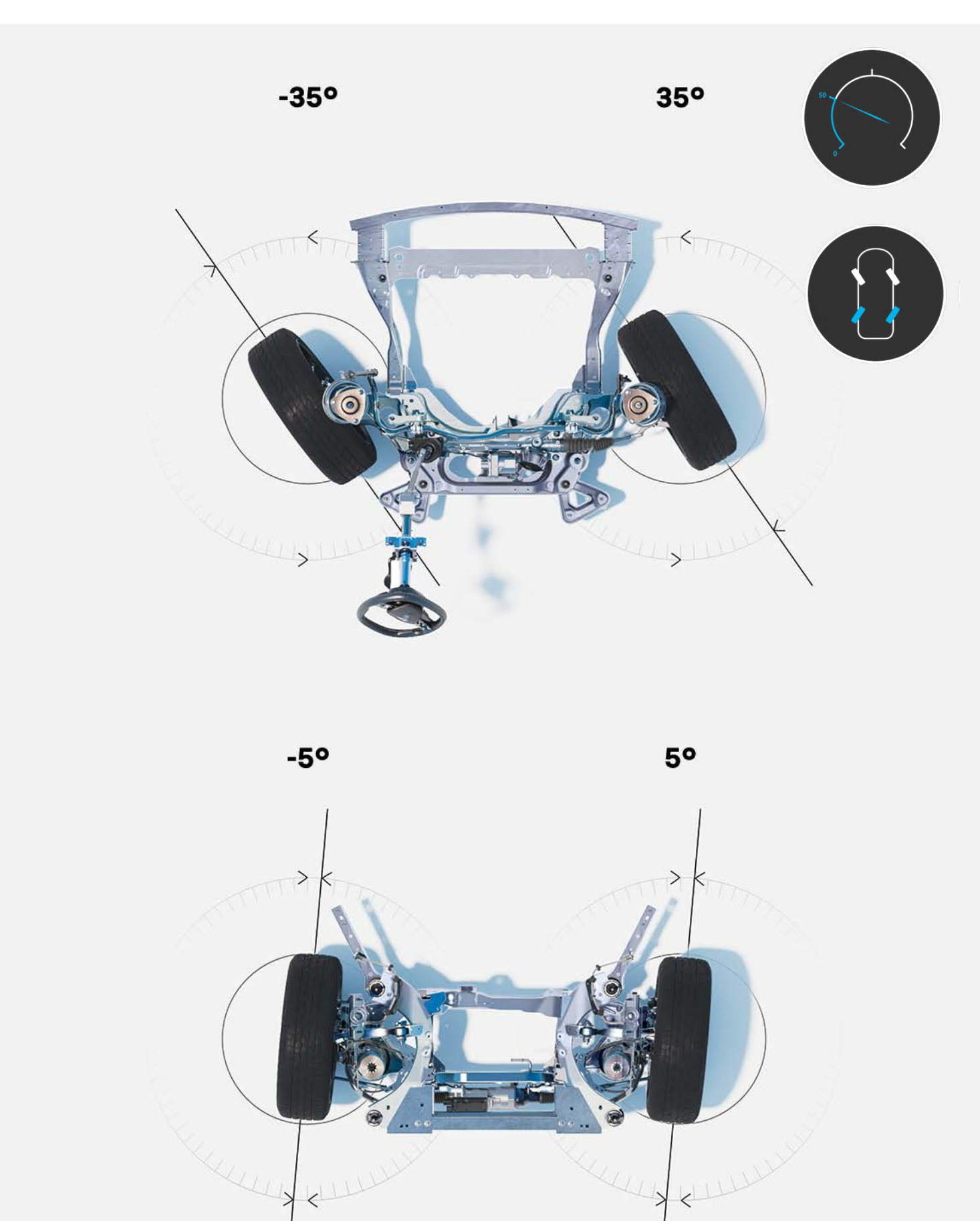

Važiuojant iki 50 km/val. greičiu užpakaliniai ratai pasisuka priešinga kryptimi nei priekiniai, kad sumažėtų posūkio spindulys.

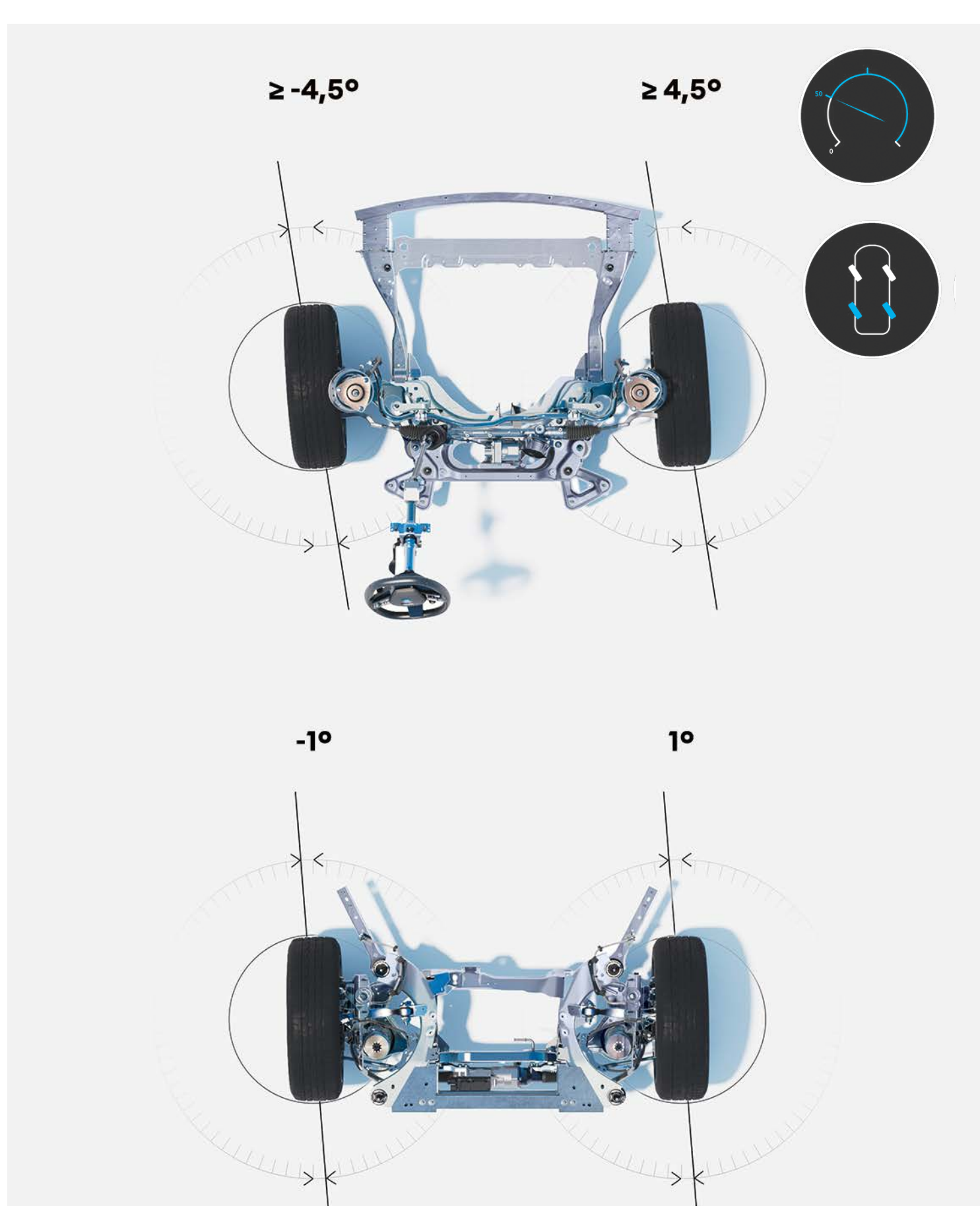

Važiuojant didesniu nei 50 km/val. greičiu užpakaliniai ratai pasisuka ta pačia kryptimi kaip priekiniai, kad padidėtų stabilumas su kelio danga ir saugumas.

⁽¹⁾ Priklauso nuo varianto.

[konfigūruoti ir užsakyti →](#)

[menu ↑](#)

multimedijos sistema openR LINK su integruotomis „Google“ paslaugomis^(1, 2)

Mėgaukitės bene geriausia patirtimi su openR LINK medijos sistema^(1, 2) ir integruotomis „Google“ paslaugomis^(1, 2). Priešais jus išdėstyti 774 cm² didelės raiškos ekranai suteikia prieigą prie įvairių internetinių paslaugų bei turinio.



„Waze“, „SongPop for Renault“, „Amazon Music“ – iki 39 programų su išskirtiniu turiniu iš parduotuvės „Google Play“.



„Waze“ yra bendruomeninė navigacijos programa, kurioje informacija dalijamasi realiuoju laiku. „Waze“ kelionėje suteikia ramybės.

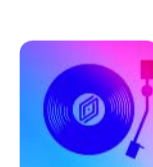

Važiukite muzikos ritmu su mūsų nauju muzikiniu žaidimu – „SongPop for Renault“. Žaiskite drauge ir iš naujo atraskite populiarias dainas su šeima ir draugais!



Keliaukite, klausydamiesi grojaraščių ir dar daugiau su „Amazon Music“, įtraukta į „Amazon Prime“ prenumeratą.



Šviežiausias tiesiogines žinias apie sportą gausite naudodamiesi programa „L'Équipe for Renault“.



„Vivaldi“ – tai veiksminga, greita ir jūsų privatumą gerbianti interneto naršyklė.



Bet kada pasiekite visas mėgstamas radijo stotis tiek savo šalyje, tiek užsienyje per programą „Radioplayer“.



„Kabriol“ yra pirmasis garsinis pagal buvimo vietą veikiantis turistinis vadovas vaikams. Šimtai istorijų ir daug informacijos apie vietas, kuri padės nenuobodžiauti automobilyje.



Atraskite jus supančias istorijas naudodami „Karacal“ su buvimo vieta susijusius garso burbulus. Tegul kiekviena kelionė virsta nauju nuotykiu.



Pasiruošę pažaisiti? Jūsų laukia viktorinos, mįslės ir iššūkiai! Su RENAULT ir „Les Incollables“ keliauti smagu visai šeimai.



Naudodamiesi programa „EasyPark“ galite susiplanuoti ir užsisakyti stovėjimą milijonuose stovėjimo vietų visoje Europoje. Įveskite paskirties adresą ir naudokitės žemėlapiu navigacija.



Mėgstamų tinklalaidžių ir originalių kūrinių, audioknygų, naujų dokumentinių filmų ir kitko rasite platformoje „Sybel“.

⁽¹⁾ priklauso nuo šalies.
⁽²⁾ „My Renault“, „Google“ žemėlapių ir „Google Assistant“ internetinės paslaugos teikiamos nemokamai 5 metus nuo transporto priemonės pristatymo dienos.
„Google“, „Google“ žemėlapių, „Google“ naujienos, „Waze“ ir kt. yra „Google LLC“ prekių ženklai.

„Hey Google“: balsu susidarykite maršrutą, pakeiskite važiavimo režimą arba nustatykite salono temperatūrą. Balsu valdomas padėjėjas⁽¹⁾ – jūsų paslaugoms.



„Google“ žemėlapiai⁽¹⁾ tiksliai naviguoja net jei dingsta ryšys ir informuoja apie uždarytus kelius, eismo pakeitimus, kelių remonto darbus ir pan.



⁽¹⁾ „My Renault“, „Google“ žemėlapių ir „Google Assistant“ internetinės paslaugos teikiamos nemokamai 5 metus nuo transporto priemonės pristatymo dienos.

„Google“, „Google“ žemėlapiai, „Google“ naujienos, „Waze“ ir kt. yra „Google LLC“ prekių ženklai.

MULTI-SENSE technologija

Variklio reakcija ir garsas, vairo stiprintuvas, foninis apšvietimas ir vairuotojo ekrano konfigūracija. MULTI-SENSE technologija leidžia pasirinkti važiavimo režimą, atitinkantį jūsų pageidavimus.



[konfigūruoti ir užsakyti →](#)

[menu ↑](#)

05. pažangiosios vairavimo pagalbos sistemos



32 pažangiosios vairavimo pagalbos sistemos

Naujasis RENAULT SPACE E-TECH FULL HYBRID dalyvauja programoje „Pirmiausia – žmogus“, todėl jame veikia 32 pažangiosios sistemos, užtikrinančios jūsų ir keleivių saugumą.

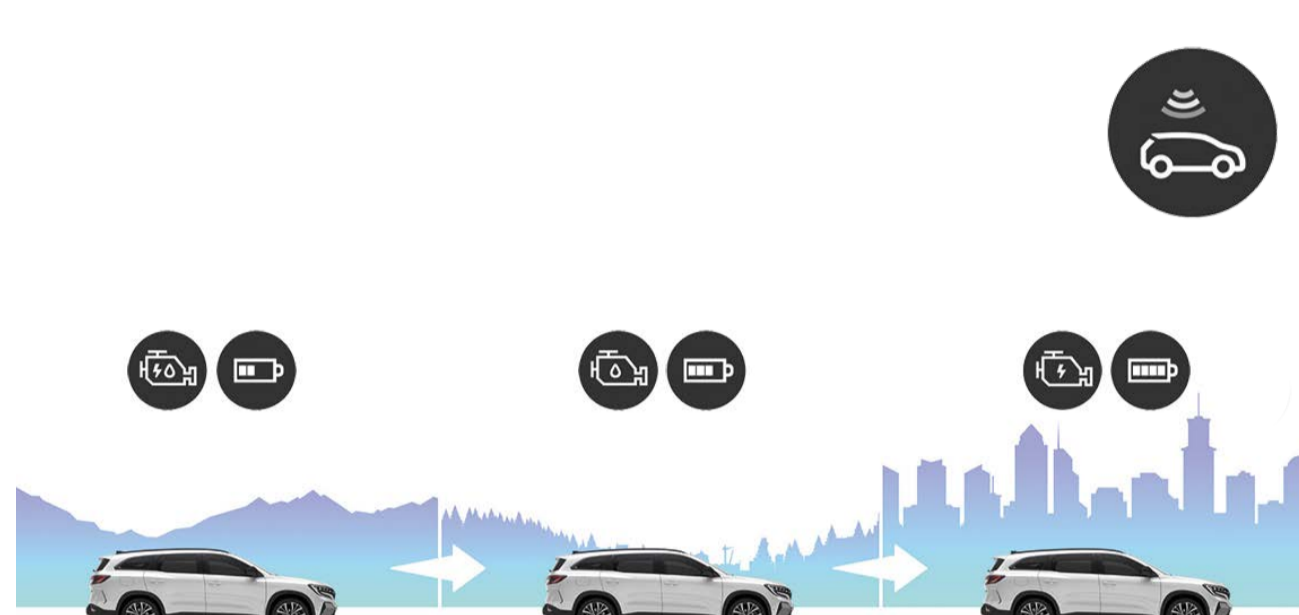

prognozuojamasis hibridinis važiavimas
Jūsų automobilis numato važiavimą su vidaus degimo varikliu, hibridiniu ar 100 % elektriniu varikliu, nuolat analizuodamas jūsų maršrutą ir nustatydamas, kada važiuosite per miestą, kiek reikės įveikti kalnų ar kur galite patekti į spūstį. Taip sumažėja transporto priemonės degalų sąnaudos ir padidėja našumas.

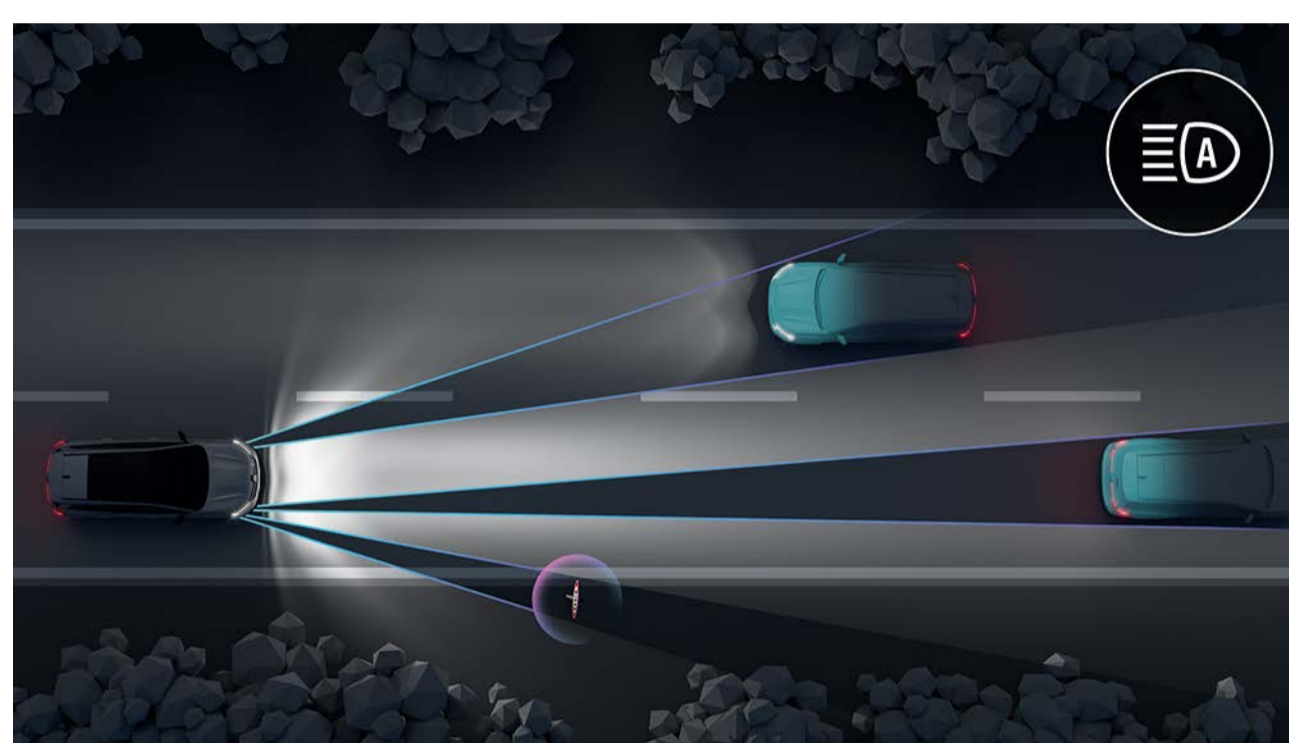

priekiniai žibintai LED MATRIX VISION
Sistema automatiškai pritaiko žibintų šviesą prie eismo ir oro sąlygų. Kiti vairuotojai neakinami ir optimizuojamas matomumas naktį.

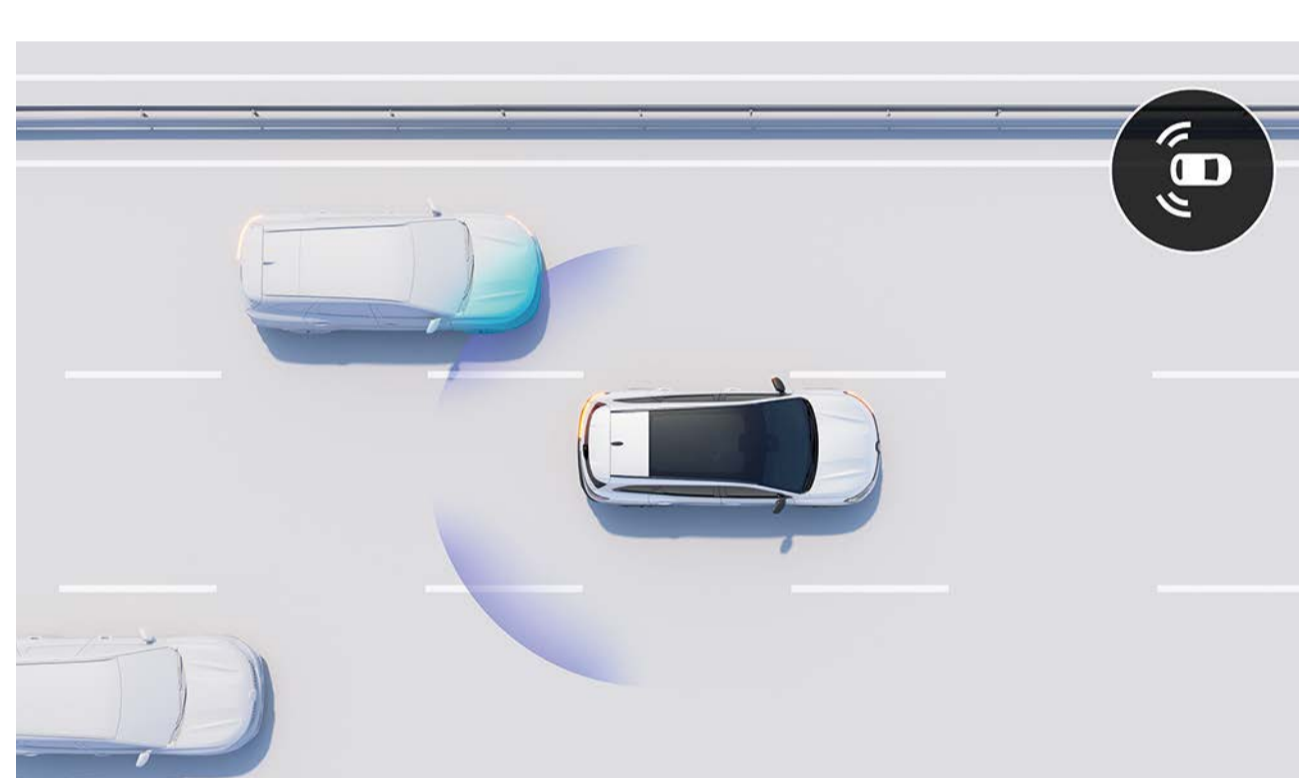

nematomos zonos įspėjimas ir išvažiavimo iš eismo juostos kontrolė, kai automobilis lenkiamas (BSI)
Automobilis įspėja apie galimą susidūrimą su transporto priemone, kuri lenkia jus gretima eismo juosta, kai ketinate išvažiuoti į kitą juostą. Jei galimas susidūrimas, jis automatiškai nedelsiant pakoreguoja transporto priemonės trajektoriją.

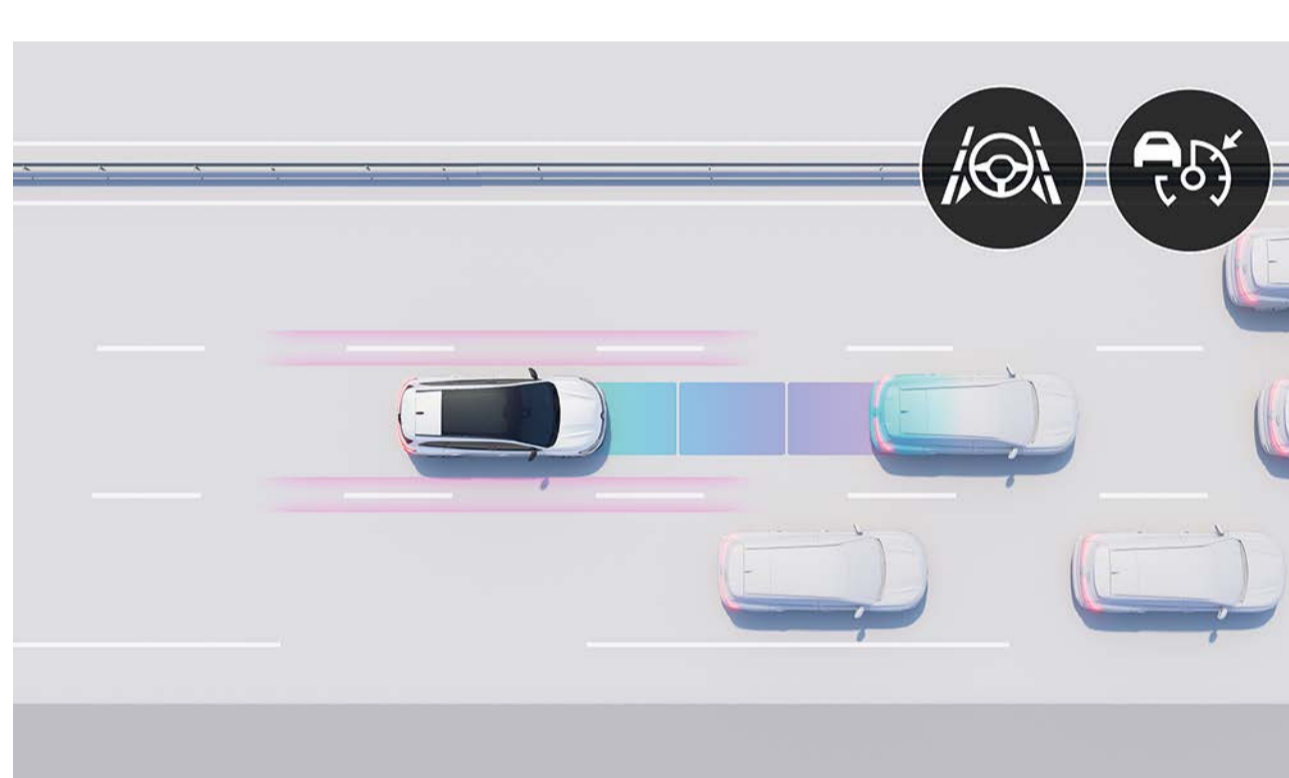

active driver assist
Sistema reguliuoja greitį atsižvelgdama į aplinką, išlaikydama saugų atstumą ir neleisdama išvažiuoti iš eismo juostos. Kai eismas sustoja, automobilis taip pat sustos, o eismui pajudėjus vėl pradės važiuoti.



360° 3D kamera
Keturių kamerų atkuria transporto priemonės aplinkos vaizdą 360° kampu ir padeda atlikti reikiamus manevrus.



automatinė avarinio stabdymo važiuojant atbuline eiga sistema (R-AEB)
Sistema aptinka iš galo esančias kliūtis ir kilus pavojui automatiškai sustabdo automobilį.

vairavimas

- „Active Driver Assist“: išmanioji adaptyvioji pastovaus greičio palaikymo sistema* + eismo juostos palaikymo sistema
- 9,3 colio HEAD-UP ekranas
- pajudėjimo į kalnėje pagalbos sistema
- saugaus atstumo įspėjimas
- priekabos stabilumo pagalbinė sistema
- prognozuojamasis hibridinis važiavimas*
- greičio ribotuvas
- pastovaus greičio palaikymo sistema
- adaptyvioji pastovaus greičio palaikymo sistema
- išmanioji adaptyvioji pastovaus greičio palaikymo sistema*

apšvietimas

- automatinis artimųjų ir tolimųjų šviesų perjungimas
- adaptyvieji šviesadiodžiai priekiniai žibintai (su integruota rūko žibintų funkcija)
- priekiniai žibintai LED MATRIX VISION

automobilio parkavimas

- galiniai automobilio parkavimo jutikliai
- priekiniai automobilio parkavimo jutikliai
- šoniniai automobilio parkavimo jutikliai
- 360° 3D kamera
- galinio vaizdo kamera
- automatinis automobilio parkavimas „Easy Park Assist“

* Nemokamai 5 metus.

sauga

- eismo juostos keitimo įspėjimas (BSI)
- išvažiavimo iš eismo juostos įspėjimo sistema (LDW)
- keleivių saugaus išlipimo sistema (OSE)
- eismo juostos palaikymo sistema (LKA)
- nematomos zonos įspėjimas (BSW)
- aktyvioji avarinio stabdymo sistema su kairiojo posūkio pagalbos funkcija
- automobilio parkavimo statmenai atbuline eiga signalai (RCTA)
- automatinė avarinio stabdymo važiuojant atbuline eiga sistema (R-AEB)
- eismo juostos palaikymo sistema (LKA)
- automatinė avarinio stabdymo sistema su pėsčiųjų ir dviratinkų aptikimo funkcija (AEBS)
- kelio ženklų atpažinimo sistema (TSR)
- kelio ženklų atpažinimo ir įspėjimo apie viršijamą greitį sistema (OSP)
- įspėjimo apie nukrypimą vairuotojo dėmesį sistema (DAA)

[konfigūruoti ir užsakyti →](#)

[menu ↑](#)

06. individualizavimas

spalvos



mėlyna NOCTURNE (md)



pusiau matinė pilka SHALE (pm)⁽¹⁾



balta PEARL (p)



pilka SCHISTE (md)



raudona FLAME (md)



juoda ETOILE (md)

p: perlamutriniai dažai

pm: pusiau matinė spalva

md: metalizuojamieji dažai

⁽¹⁾ tik variantas ESPRIT ALPINE.

spalvos nuotraukose gali šiek tiek skirtis nuo tikrų spalvų.

konfigūruoti ir užsakyti →

menu ↑

06. individualizavimas

salono įranga



techno

- prietaisų skydelis, su pusiau matine chromuota apdaila, su foniniu apšvietimu ir dekoratyviniais elementais iš perdirbtos medžiagos
- pilkai juodos spalvos kombinuoti medžiaginiai apmušalai su ekologiškos odos elementais



esprit Alpine

- prietaisų skydelis, dekoratyviniai „Alcantara“ elementai su mėlynomis siūlėmis
- juodi tekstilės apmušalai su „Alcantara“ elementais ir mėlynomis siūlėmis
- juodi 3 eilės sėdynių apmušalai iš TEP ekologiškos odos (7 vietų variante)



iconic

- ekologiška oda padengtas prietaisų skydelis su dviguba siūle ir dekoratyviniais uosio medienos elementais
- šviesios smėlio pilkos spalvos perforuoti apmušalai su gintaro spalvos siūlėmis ir juostelėmis
- balti neperforuoti TEP ekologiškos odos 3 eilės sėdynių apmušalai (7 vietų variante)

⁽¹⁾ visi sėdynių apmušalai, šiame dokumente vadinami odiniais, yra ir iš odos, ir iš tekstūrinio audinio. Išsamesnės informacijos apie naudojamas medžiagas teiraukitės pardavimo konsultanto.

06. individualizavimas

apmušalai



juodi tekstilės apmušalai su ekologiškos TEP odos elementais



juodi tekstilės „Alcantara®“ apmušalai su mėlynomis siūlėmis



„rafinuoti“ juodos spalvos perforuotos tekstilės apmušalai su sidabro pilkos spalvos siūlėmis ir juostelėmis⁽¹⁾



šviesios smėlio pilkos spalvos „rafinuoti“ perforuoti medžiaginiai apmušalai su gintaro spalvos siūlėmis ir juostelėmis

ratlankiai



19 colių lengvojo lydinio ratlankiai KOMAH



20 colių lengvojo lydinio ratlankiai DAYTONA



20 colių lengvojo lydinio ratlankiai EFFIE

⁽¹⁾ pasirenkama varianto ICONIC įranga.

[konfigūruoti ir užsakyti →](#)

[menu ↑](#)

06. individualizavimas

priedai

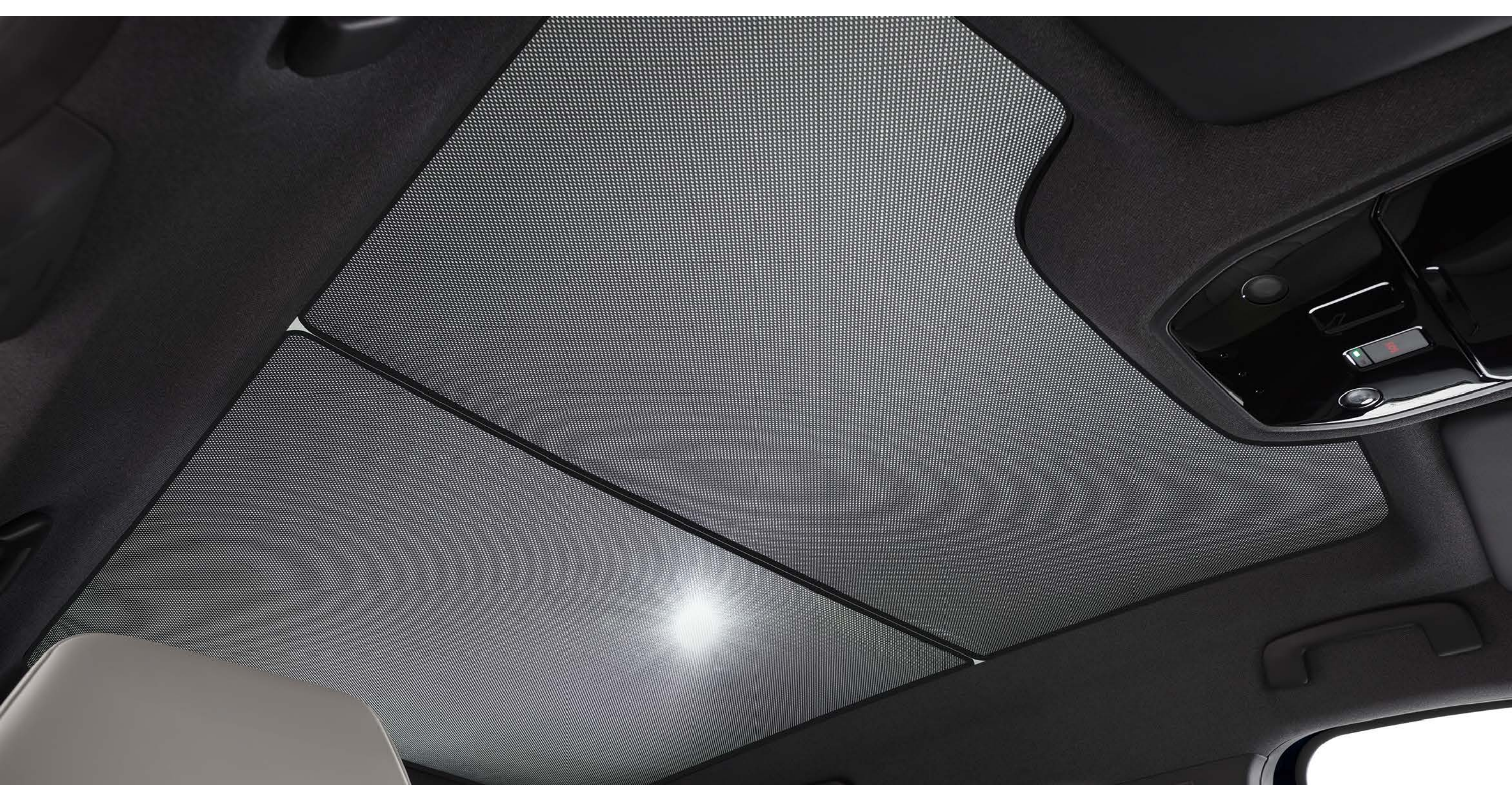

panoraminio stogo skydelis nuo saulės

Saulėtomis dienomis pasislėpkite nuo saulės naudodamiesi skydeliu, kuris uždengia panoraminio stoglangio paviršiaus plotą. Paketą sudaro du skydeliai nuo saulės, uždengiantys visą stogą.



daugifunkcis laikiklis ant priekinės sėdynės

Šiame išmaniame daugiafunkciame laikiklyje galėsite laikyti įvairius kasdienes daiktus.



nešiojamas galinis porankis

Galinių keleivių patogumui rinkitės galinį nešiojamą porankį su dėtuve, kurioje patogiu laikyti įvairius daiktus. Jis yra daugiafunkcis ir viršta stilinga kuprine, kad galėtumėte visus asmeninius daiktus galėtumėte visada turėtumėte po ranka.



elektra valdomas kablys

100 % elektra valdomas kablys ištraukiamas paspaudus bagažinėje esantį mygtuką. Per kelias sekundes jis paslepamas, kad negadintų automobilio dizaino.



šviesiai pilkos spalvos individualus paketas

Šviesiai pilkos spalvos individualus paketas patobulina RENAULT ESPACE E-TECH FULL HYBRID priekio, užpakalinio bamperio apačios ir šoninių veidrodėlių korpusų išvaizdą.



atsisiųskite priedų kainoraštį

konfigūruoti ir užsakyti →

menu ↑

06. individualizavimas

pavaga

E-Tech full hybrid 200 AG

degalų rūšis

FULL HYBRID + bešvinis benzinas (E10)

didžiausia galia, kW EEB (AG) / variklio greitis (sūk./min.)

146 (200 AG) / 4500 sūk./min.

didžiausias sukimo momentas (Nm EEB) / variklio greitis (sūk./min.)

205 + 205 (nekaupiamas) / 1750 sūk./min.

akumulatorius

tipas

ličio jonų

našumas

didžiausias greitis (km/val.)

175

0-100 km/val. (sek.)

8,8

akceleracija važiuojant: 80-120 km/val. (sek.)

5,8

matmenys ir talpa

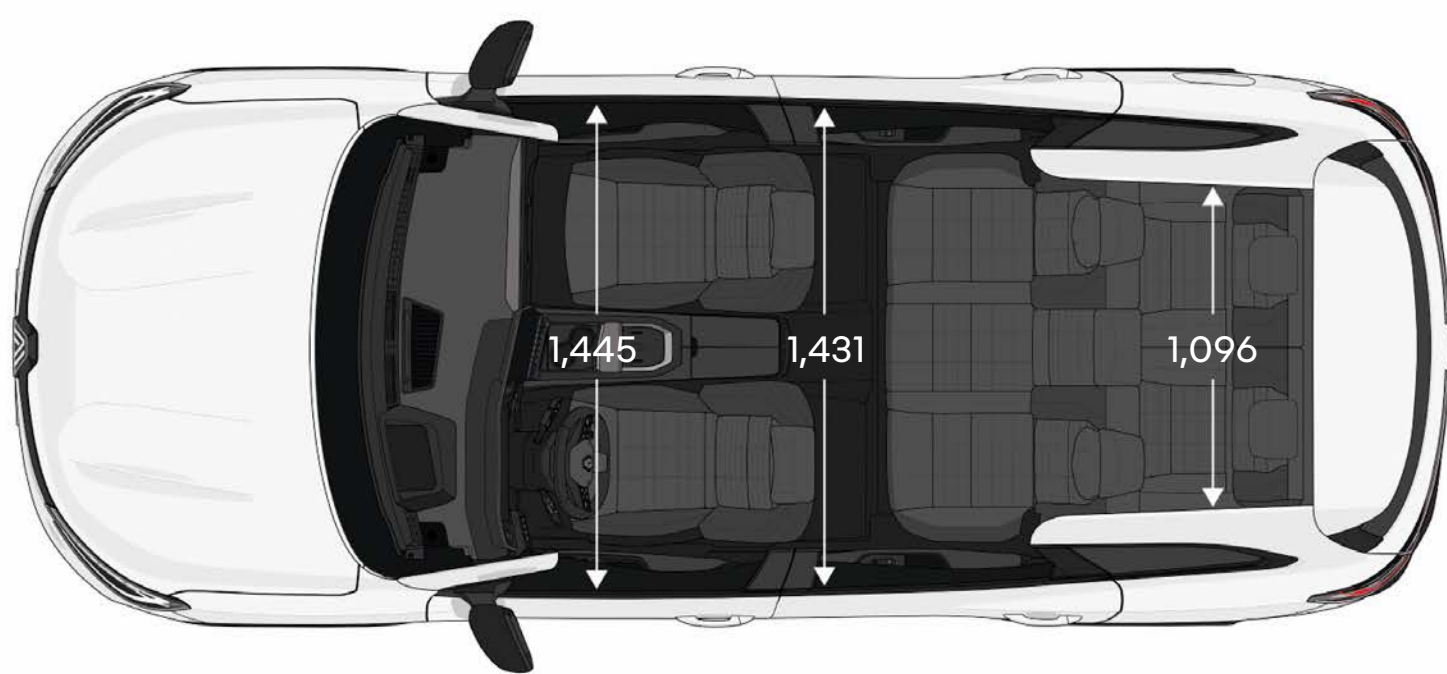
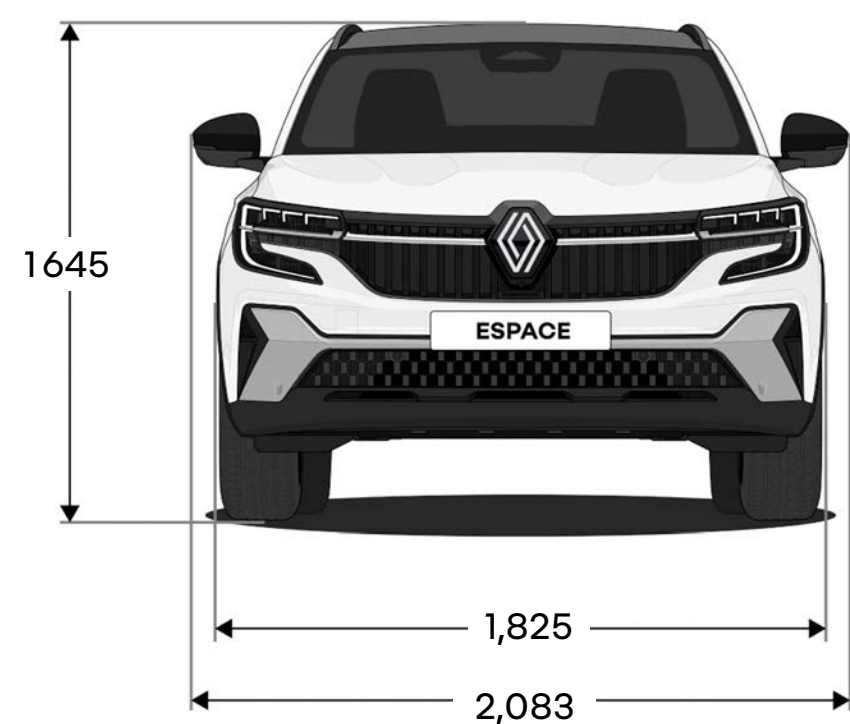
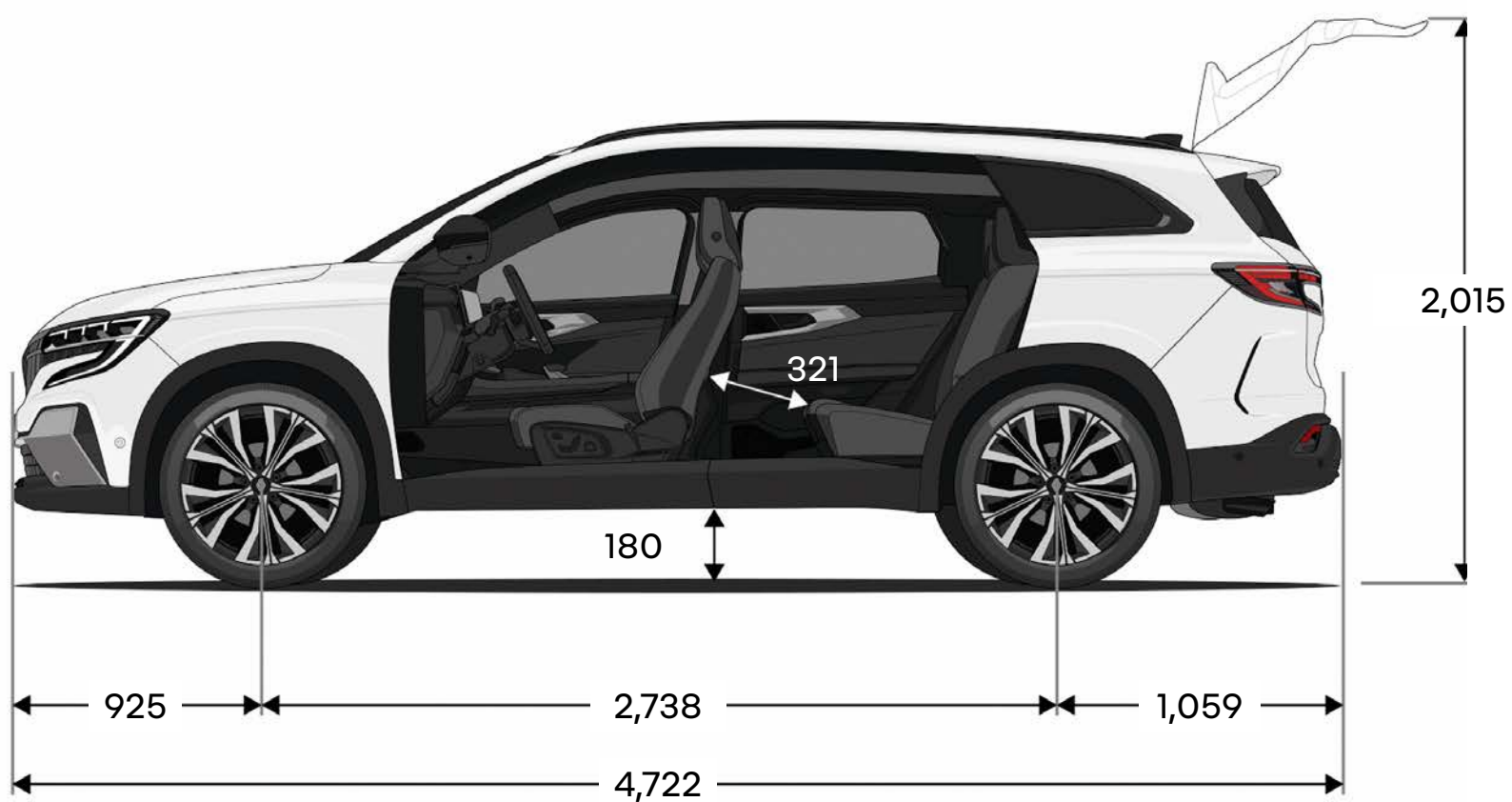

bagāžinēs talpa (litrais, VDA standarts)

	E-Tech full hybrid	
	5 vietų	7 vietų
2 vietų konfigurācija	2,224	2,054
5 vietų konfigurācija (kai galinē sēdynē pastumta iki galo pirmyn)	943	782
5 vietų konfigurācija (kai galinē sēdynē pastumta iki galo atgal)	692	520
7 vietų konfigurācija	-	212

matmenys nurodyti milimetrais

konfigūruoti ir užsakyti →

menu ↑



Ėmėmės visų priemonių, kad šios brošiūros turinys būtų tikslus jos išleidimo metu. Šis dokumentas sudarytas naudojant ikigamybinius modelius ir prototipus. Laikydamosi nuolatinio produkcijos tobulinimo politikos RENAULT pasilieka teisę bet kada keisti apibūdintas ar paminėtas savybes, transporto priemones ir priedus. Apie visus tokius pakeitimus RENAULT atstovams pranešama kuo greičiau. Priklausomai nuo pardavimo šalies, kai kurios versijos gali skirtis ir tam tikra įranga gali būti neparduodama (tiek standartinė, tiek pasirenkama, tiek priedai). Norėdami naujausios informacijos kreipkitės į vietinį atstovą. Dėl techninių priežasčių šiame atspausdintame dokumente spalvos gali šiek tiek skirtis nuo faktinių automobilio išorės ar salono apdailos spalvų. Visos teisės saugomos. Draudžiama bet kokia forma ir bet kokiomis priemonėmis atkurti kurią nors šios brošiūros dalį negavus raštiško RENAULT sutikimo.

Publicis - nuotraukos: „He&Me“ © Renault Marketing 3D-Commerce – 2023-11-20

RENAULT rekomenduoja 

[konfigūruoti ir užsakyti →](#)

[menu ↑](#)